

SHS Lighting

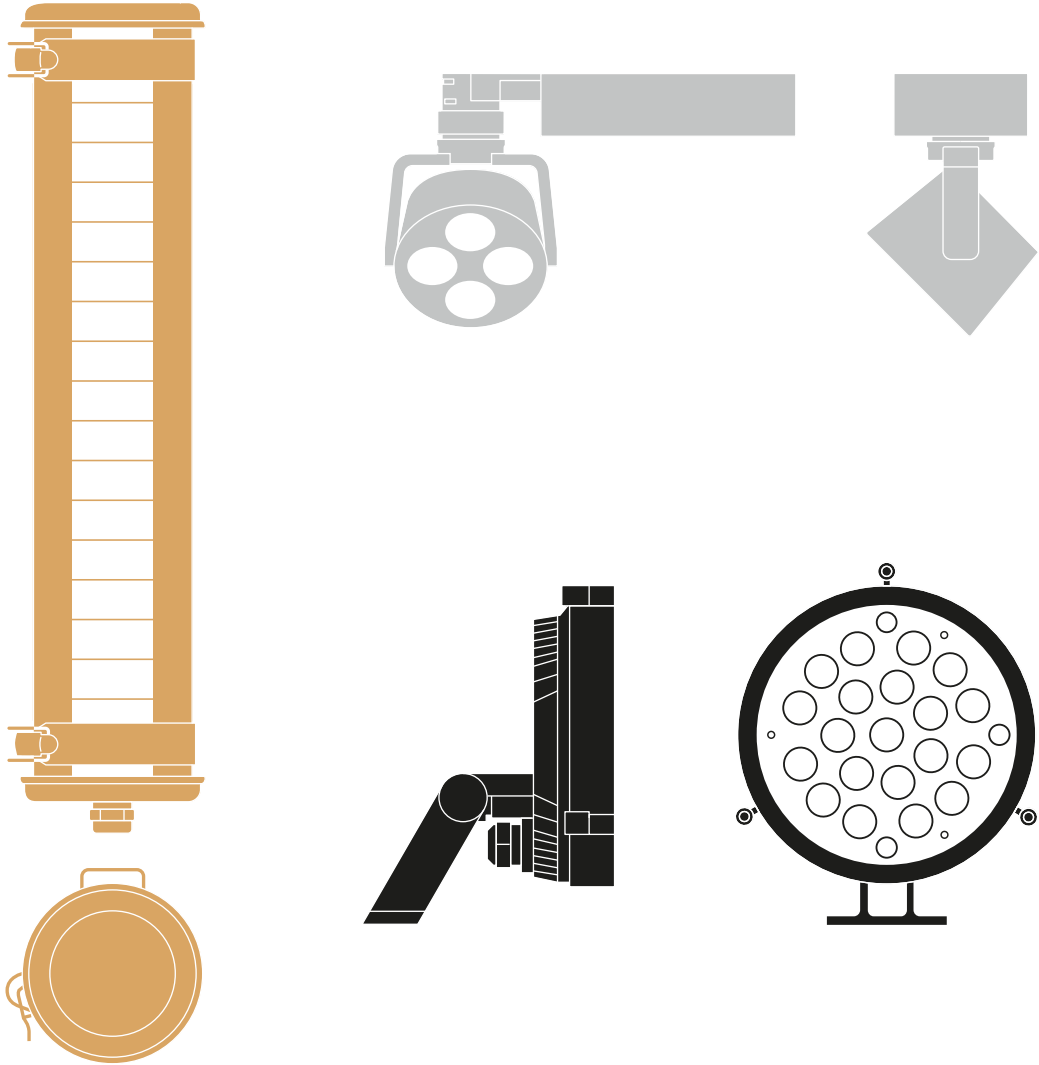

we make luminaires

Unsere Vision	3	Our vision	3
Unsere Werte	4	Our values	4
Sammode	6	Sammode	6
Hoffmeister	8	Hoffmeister	8
Sill	10	Sill	10
Innovation	12	Innovation	12
Herstellung	15	Production	15
Beratung & Kundendienst	17	Advice & Services	17
Tätigkeitsbereiche	18	Areas of activity	18
Projekte	24	Projects	24

Sammode, Hoffmeister und Sill haben sich zusammengeschlossen: zu SHS Lighting, dem europäischen Spezialisten für technische Beleuchtung.

Unsere drei Industrieunternehmen in Familienhand zeichnen sich alle durch jahrzehntelanges Know-how, hohe Innovationskraft und Exzellenz aus. Sie teilen dieselbe DNA und dieselbe Unternehmenskultur. Resultierend aus einer perfekten Kombination von gewachsener Tradition und fortschrittlichen Technologien, der Beherrschung der gesamten Fertigungskette vom ersten Entwurf bis zum fertigen Produkt. Dies alles in enger Zusammenarbeit mit unseren Kunden.

Unsere technische Expertise ist zum weltweiten Maßstab geworden. Sie steht für unsere einzigartige Kompetenz, Präzision, Leistung, Zuverlässigkeit und Langlebigkeit all unserer Produkte zu gewährleisten. All dies mit hoher Flexibilität und einem Schwerpunkt auf Design.

SHS Lighting bringt zusammen, was zusammengehört: Das Beste aus Made in France und Made in Germany.

Sammode, Hoffmeister and Sill form a new alliance: SHS Lighting, the European specialist in technical lighting.

Industrial and family-owned, our three companies share decades of expertise, innovation and excellence. We also have the same DNA, the same corporate culture, resulting from a perfect combination of historical know-how and cutting-edge technology, direct control over the production process from design to manufacturing, and a close working relationship with customers.

Our industrial expertise sets the benchmark. It defines our uniquely high standards, allowing us to guarantee the precision, performance, reliability and long-term robustness of all our products, with the utmost flexibility and a particular attention to design.

SHS Lighting combines the best of “Made in France” and “Made in Germany”.



SHS Lighting: drei Marken, eine Gruppe, eine Vision

SHS Lighting besteht aus drei
Marken-Ikonen: Sammode^F,
Hoffmeister^D und Sill^D.

Wir sind Designer, Hersteller und Berater
in einem. Es ist unsere Überzeugung, dass die
Qualität unserer Beleuchtungslösungen auf
die vollständige Integration der Produktionskette
bis hin zu After-Sales-Services und allen damit
verbundenen Dienstleistungen zurückzuführen ist.
Wir bieten unseren Kunden Service und Produk-
te, die auf deren Bedürfnisse und Erwartungen
ausgerichtet sind– bis hin zu kundenspezifischen
Lösungen.

Dank unserer sechs Verkaufs- und Beratungs-
niederlassungen sichern wir unseren Kunden
eine globale Präsenz. Unsere Marktabdeckung
ist einzigartig: von der Schwerindustrie über
die Innenarchitektur bis hin zur Museumsaus-
stattung und Anstrahltechnik.

Wenn sich ein Kunde für
eine unserer Lichtlösungen
entscheidet, erwirbt er nicht
nur eine Leuchte, sondern
auch das damit verbundene
Wissen und den dazugehörigen
Service.

SHS Lighting: three brands, one partnership, one vision

SHS Lighting is based on three
leading brands: Sammode^{FR},
Hoffmeister^{GER} and Sill^{GER}.

We are at the same time designers,
manufacturers and technical advisors. It is our
firm conviction that the quality of our lighting
solutions derives from our fully integrated
production chain and after sales customer
service. We favour an experience centred
on customers, their needs and expectations,
including tailor-made solutions.

We have an international presence through
our six sales and advisory offices and
offer unparalleled market coverage, from
heavy industry to residential, museum,
architectural and urban lighting.

When clients choose one
of our products, they get more
than a light fixture: they acquire
intelligence and service.

Unsere Werte

Our values

Leistung & Nachhaltigkeit

Alle von SHS Lighting hergestellten Produkte sind ein Garant für höchste Qualität. Unsere Leuchten stehen für optimale Funktionalität, Präzision, Leistung, Zuverlässigkeit und Langlebigkeit. Sie werden zudem fortlaufend verbessert und weiterentwickelt – unter Verwendung der neuesten Technologien und innovativsten Materialien. Und: Wir haben uns für eine Plattformstrategie entschieden, um unsere Produkte zukunftssicher, kompatibel und erweiterbar zu gestalten.

Exzellenz & Mitarbeiterförderung

Präzision und Exzellenz zählen zu unserer Firmenpolitik. Jahr für Jahr investieren wir viel Zeit und Aufwand in die Aus- und Weiterbildung unserer Mitarbeiter und fördern den Wissenstransfer von unseren erfahrensten Kollegen. Wir pflegen einen kreativen Ansatz des gegenseitigen Zuhörens und Respekts. Wir entwickeln unsere Produkte für und gemeinsam mit unseren Kunden. Wir unterstützen die Kunst des Designs und den künstlerischen Schaffensprozess durch gemeinsame Initiativen und Partnerschaften mit Museen und Universitäten.

Respekt vor der Umwelt

Seit ihrer Gründung haben sich sämtliche Unternehmen der SHS Lighting Gruppe einer nachhaltigen Umweltpolitik verschrieben. Dazu gehört, dass wir sämtliche Industrieabfälle weiterverwerten und/oder wiederverwenden, unsere Verpackungen so umweltfreundlich und ressourcenschonend wie nur möglich halten, einfach aber robust, sowie unsere Produktionsprozesse und Lieferketten ständig optimieren. Zu unserer Überzeugung zählt auch die konsequente Ablehnung geplanter Obsoleszenz. Dazu gehört, dass unsere Produkte zukunftssicher sind und wir sämtliche Ersatzteile, Komponenten und Baugruppen lieferbar halten.

Performance & durability

All products manufactured by SHS Lighting are a guarantee of excellence. Recognised for their fitness for purpose, lighting precision, performance, reliability and durability, our luminaires are constantly improved and perfected to incorporate the latest technologies and the most innovative materials. We have chosen a platform strategy as the basis for the repair, maintenance and further development of our products.

Excellence & people-centred philosophy

We have a shared drive for precision and excellence. Each year, we invest in apprenticeships that enable our most experienced employees to pass on their expertise. We foster a creative approach based on listening and respect. We implement a policy of joint development with our customers. We support design and artistic creation through sponsorship and partnerships with museums and universities.

Environmental commitment

All the companies in the SHS Lighting group have always firmly believed in minimising their impact on the environment and implement policies to this end. We recycle and recover all our industrial waste, limit the packaging we use whilst making sure it is simple and robust, and continuously optimise our production systems and logistics chains. We are particularly strongly opposed to planned obsolescence. A supply of spare parts, components and sub-assemblies ensures our products are repairable and upgradable.

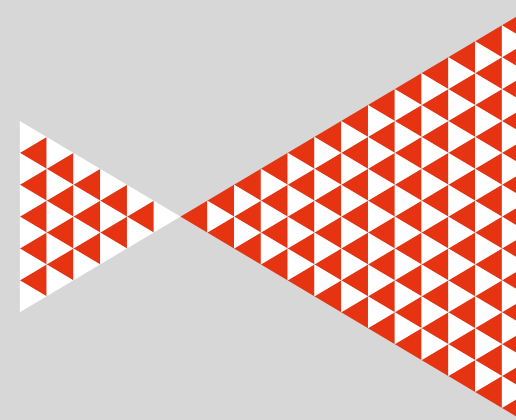

150 Produktfamilien, d.h. mehr als 25.000 verschiedene Versionen von Leuchten.

150 product lines, delivering more than 25,000 unique luminaire versions.

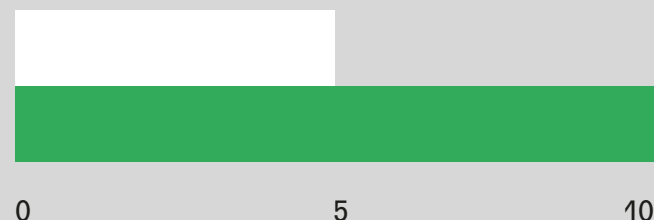

Auf alle unsere Produkte gewähren wir eine Garantie von 5 bis 10 Jahren.

All our products are guaranteed between 5 and 10 years.



In unseren Teams arbeiten ebenso viele Frauen wie Männer.

Gender parity in our teams.

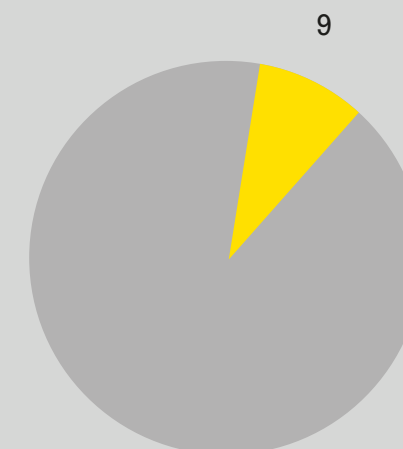

9% des Umsatzes werden in Forschung & Entwicklung investiert.

9% of turnover invested in R&D.

**Der Experte für nachhaltige
Beleuchtungs-lösungen für
Industrie, Architektur und
Design**

Sammode wurde 1927 in Châtillon-sur-Saône (Frankreich) gegründet und bediente zunächst alle Marktsegmente—private Haushalte öffentliche Gebäude und Fabriken—mit Beleuchtungs-lösungen, bevor die Firma ihre Produktion auf hochwertige technische Beleuchtungen in der Industrie konzentrierte. 1967 erfand Sammode die hermetisch dichte Leuchtstoffröhre und meldete sie zum Patent an. Dieses ikonische Produkt kommt heute in allen Bereichen zum Einsatz, zum Beispiel in Bahnhöfen, an Haltestellen und in der Stadtmöblierung, an und in öffentlichen Gebäuden und natürlich im Wohnbereich. Mit seinem außergewöhnlichen Fertigungs-Know-how im Bereich Feinbleche bietet Sammode auch Strahler, Reflektoren und Einbauleuchten an. Seit den achtziger Jahren stellt Sammode sein Know-how darüber hinaus für die Innen- und Außenbeleuchtung bedeutender Werke der Architektur unter Beweis. Mit Sammode Studio wurde eine breite Palette an Designerleuchten für Privathäuser, Restaurants und Hotels entwickelt.

**The expert in sustainable
lighting for industry,
architecture and design**

Founded in 1927, in Châtillon-sur-Saône (France), Sammode initially supplied all market segments—households, administration offices, factories—before focusing its production on industrial technical lighting. In 1967, the company invented the Hermetic Fluorescent Tube luminaire, which quickly gathered a cult following, fit for purpose in a variety of sectors including industry, transport infrastructure, public architecture and residential. Building on its exceptional expertise in fine sheet metal work, Sammode also offers ranges of flood lights, high bays and built-in luminaires. Since the 1980s, it has applied its expertise to indoor and outdoor architectural lighting. With Sammode Studio, it is developing a whole collection of designer luminaires for private residences, restaurants and hotels.

1. Vermeer
2. Benson
3. Turner
4. Clouet
5. Elgar Silver
6. Rivoli
7. Balke Marsala Silver
8. Newton
9. Coulomb
10. Monceau Mini Brass



Exzellente Beleuchtungs- lösungen für Kunst, Kultur und Baudenkmäler

Das 1910 von Wilhelm Hoffmeister gegründete und heute in Schalksmühle (Nordrhein-Westfalen) ansässige Unternehmen stellt innovative und höchst präzise Leuchten und Beleuchtungssysteme her. Schwerpunkt sind insbesondere Museen, Kultureinrichtungen und Baudenkmäler. Das Unternehmen ist auf Strahler und Fluter sowie gebäudenaher Außenbeleuchtung spezialisiert. Es konzentriert sich auf die Entwicklung von präzisen Lichtinstrumenten mit hoher optischer Genauigkeit, fotometrischer Vielfalt und ausgezeichneter Lichtqualität. Die Produkte zeichnen sich zudem dadurch aus, daß sie mit allen gängigen Steuerungs- und Kontrollsystemen kompatibel sind. Das Unternehmen hält mehrere Patente, was von der Vielfalt und Innovationskraft der technologischen Leistungen des Hauses Hoffmeister in der modernen Lichttechnik zeugt.

Excellence in lighting art, culture and heritage

Founded in 1910 by Wilhelm Hoffmeister and now based in Schalksmühle (North Rhine-Westphalia), Hoffmeister manufactures precise and innovative luminaires, in particular for museums and other cultural or heritage buildings. The company specialises in spotlights and floodlights as well as outdoor building illumination. It develops precise lighting solutions delivering high optical precision, a diverse range of photometric distributions and exceptional light quality. Products which furthermore are compatible with all current light management and control systems. As proof of the vitality of its technical culture and excellence in lighting technologies, Hoffmeister holds several patents.

1. gin.o 1
2. gin.o 2
3. gin.o 3
4. lo.nely 2
5. lo.nely 3
6. lo.nely 4
7. ak.tina
8. complx.100
9. complx.150
10. complx.200
11. hi.tech
12. hi.vertical 2.0
13. control.x



1



2



3



4



5



6



7



8



9



10



11



12



13

SILL

Die Referenz in Sachen
Leistung und Design für
Anstrahlung in Infrastruktur
und Architektur

Sill wurde 1954 von Franz Sill und Werner Fuchs in Berlin gegründet. Seither hat sich die Firma weltweit einen Namen für die Leistung seiner Optiken und Strahler in Hochleistungsscheinwerfern gemacht. Spezialisiert ist Sill auf die Beleuchtung öffentlicher Bereiche und großer Bauwerke (Industrie, Stadien, Bahnhöfe, Flughäfen, Brücken, Türme, Häfen). Die Produkte von Sill zeichnen sich durch ihr klares, reduziertes Design und eine hervorragende Qualität aus. Markentypische Eigenschaften, aufgrund derer sich die Architekten und Lichtdesigner für Leuchten von Sill entscheiden. Sill ist bekannt für extrem hohe Qualität und Langlebigkeit seiner Produkte, die aus Aluminiumlegierungen mit hervorragender Korrosionsbeständigkeit hergestellt werden.

The benchmark in performance
and design for urban
and architectural lighting

Founded in 1954 in Berlin by Franz Sill and Werner Fuchs, Sill has earned a global reputation for the performance of the optics and reflectors in its high-power projectors. It is now recognised as a specialist in lighting urban areas and large-scale buildings such as industrial plants, stadiums, stations, airports, bridges, towers and ports. The company's signature designs, uniquely understated and made to the highest standards, are chosen by architects and lighting designers all over the world. Sill is known for the very high quality and durability of its aluminium alloy housed products which give outstanding corrosion resistance.

1. 49S
2. 49M
3. 49L
4. 14S
5. 14M
6. 14L
7. 153S
8. 153M
9. 155
10. 191
11. 02S
12. 02M
13. 163 Aerial
14. 176
15. 177



1



2



3



4



5



6



7



8



9



10



11



12



13



14



15

Innovation

Unsere Kunden sind unsere Partner: Wir erarbeiten Innovationen für sie und mit ihnen.

Um den großen Herausforderungen der Umwelt- und Klimathematik zu begegnen, verfolgt SHS Lighting eine konsequente, multidisziplinäre Forschungs- und Entwicklungspolitik. Diverse Patente zeugen von der Leistung der Gruppe in Sachen F&E.

SHS Lighting verfügt über drei F&E-Zentren: zwei für Leuchten, mit Werkstätten zur Erstellung von Prototypen und einem kompletten Prüflabor für mechanische, elektromagnetische und fotometrische Tests. Das dritte Zentrum – SRM Mikroelektronik GmbH, mit Sitz in Berlin – ist auf Elektronik spezialisiert. Hier wird die vollständige Elektronik (LED boards, Treiber, Steuerung) entwickelt und produziert.

Unserem Streben nach Exzellenz und Innovation folgend, wählen wir die effizientesten Materialien und Komponenten aus und entwickeln die zweckmäßigsten optischen Systeme für herausragende Lichteffizienz und Präzision. Zudem optimieren wir die Bauart jedes Modells, bis es unsere Anforderungen an Effizienz, Haltbarkeit und Zuverlässigkeit trifft. So entwickeln wir außergewöhnliche Lösungen, die stets neue Maßstäbe setzen.

Unsere Produkte gewährleisten die Einbindung in jegliche bestehende und zukünftige Gebäudeautomation, sowohl kabelgebunden als auch wireless.

Innovation

Our clients are our partners: we innovate for them and with them.

SHS Lighting implements an on-going and multidisciplinary R&D policy to meet major environmental challenges. Demonstrating the success of its R&D policy, the group holds numerous patents.

SHS Lighting has three dedicated R&D centres: two for luminaires, with prototyping workshops and a fully equipped test laboratory for mechanical, EMC and photometry. The third one – SRM Mikroelektronik, based in Berlin – is specialised in electronics. It develops and produces a whole set of electronic components (LED boards, drivers, management systems) for various industries.

Guided by excellence and innovation, teams focus on selecting the most efficient materials and components and developing the most relevant optical systems for outstanding light efficiency and precision. We also optimise the construction principles of each model until it meets our requirements in terms of efficiency, durability and reliability. Thus, we develop exceptional solutions that set new standards.

Finally, our products are compatible with all current and future, wire or wireless management systems.

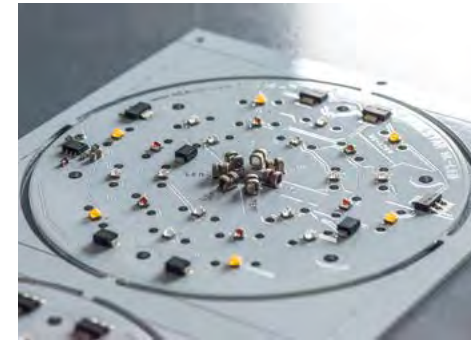
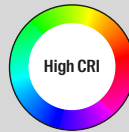
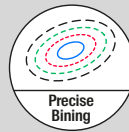
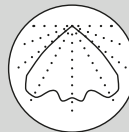

Hauseigene, komplett ausgestattete Versuchsräume für optische, fotometrische, mechanische und elektronische Tests und Forschung.

In-house fully equipped laboratories for optical, photometrical, mechanical and electronic tests and research.



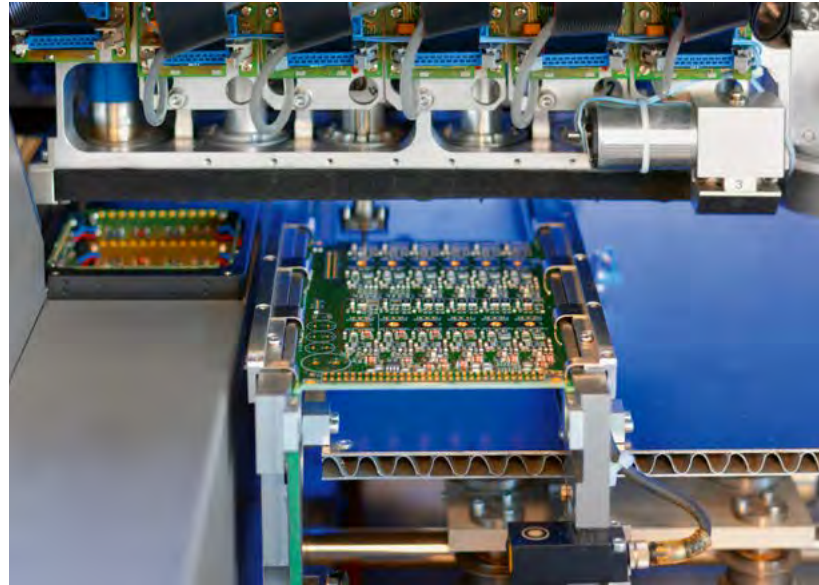

CNC-Maschinen für Feinblechbearbeitung, sämtliche Gussverfahren, das Anfertigen von Aluminiumprofilen und die Herstellung von elektronischen Komponenten.

CNC machines for fine sheet metal, die cast aluminum casings, extruded aluminum profiles and electronic components manufacturing.

Herstellung

SHS Lighting verfügt über drei eigene Produktionsstätten in Frankreich und Deutschland und kann so die Fertigung unserer Leuchten gemäß unserer Anforderungen an Leistung, Innovation und Nachhaltigkeit sicherstellen.

Wir beherrschen:

- Feinblechbearbeitung (Stahl, Edelstahl und Aluminium)
- Sämtliche Gussverfahren und das Anfertigen von Aluminiumprofilen
- Elektronik: Herstellung von LED-Platinen, -Treibern und -Steuermodulen
- Verkabelung und Montage.

Wir unterziehen all unsere Leuchten ausgiebigen Testverfahren bezüglich ihrer Leistung, Materialqualität und Widerstandsfähigkeit. Alle Leuchten werden einzeln geprüft, um sicherzustellen, dass sie weit mehr als nur die gesetzlich vorgeschriebenen Anforderungen erfüllen.

Unsere ganze Leidenschaft gilt der Zuverlässigkeit, Genauigkeit und perfekten Funktionalität unserer Beleuchtungslösungen.

Production

SHS Lighting has three production centres in France and Germany to ensure our luminaires are manufactured in line with our performance, innovation and durability standards.

We have expertise in:

- fine sheet metal work (steel, stainless steel and aluminum)
- die cast aluminum casings and extruded aluminum profiles
- electronics: manufacture of LED boards, drivers, control modules
- wiring and assembly.

We subject all our luminaires to performance, endurance and “long life” resistance tests, and they are individually audited to check that quality exceeds regulatory requirements or standards in force.

We are dedicated to ensuring the reliability, accuracy and perfect functionality of our lighting solutions.



Beratung & Kundendienst

Advice & Services

Mit ihrem Netzwerk von Tochtergesellschaften und Partnern verfügt SHS Lighting über die hochqualifizierten Teams und die Manpower, um Sie auf der ganzen Welt bei der Planung und Umsetzung Ihrer Projekte bestmöglich zu beraten.

With its network of subsidiaries and authorized partners, SHS Lighting has highly qualified teams to support you anywhere in the world and provide you with the best advice to develop your ideas and put them into practice.

Wir arbeiten kontinuierlich mit unseren Kunden zusammen: Industrieunternehmen, Facility Manager, öffentliche Einrichtungen, Architekten, Designer, Lichtgestalter... Ausgehend von einer Analyse Ihrer Anforderungen beraten und begleiten Sie unsere Entwicklungsabteilung und unsere Vertriebsingenieure, um Ihnen die garantiert besten Beleuchtungslösungen zu einem optimalen Preis-/Leistungsverhältnis zu bieten.

We always work closely with our customers, who include industrialists, maintenance managers, utility equipment operators, architects, designers, lighting designers, and more. Based on an analysis of your needs, our R&D department and sales engineers will help you develop the most appropriate solutions in terms of investment and performance.

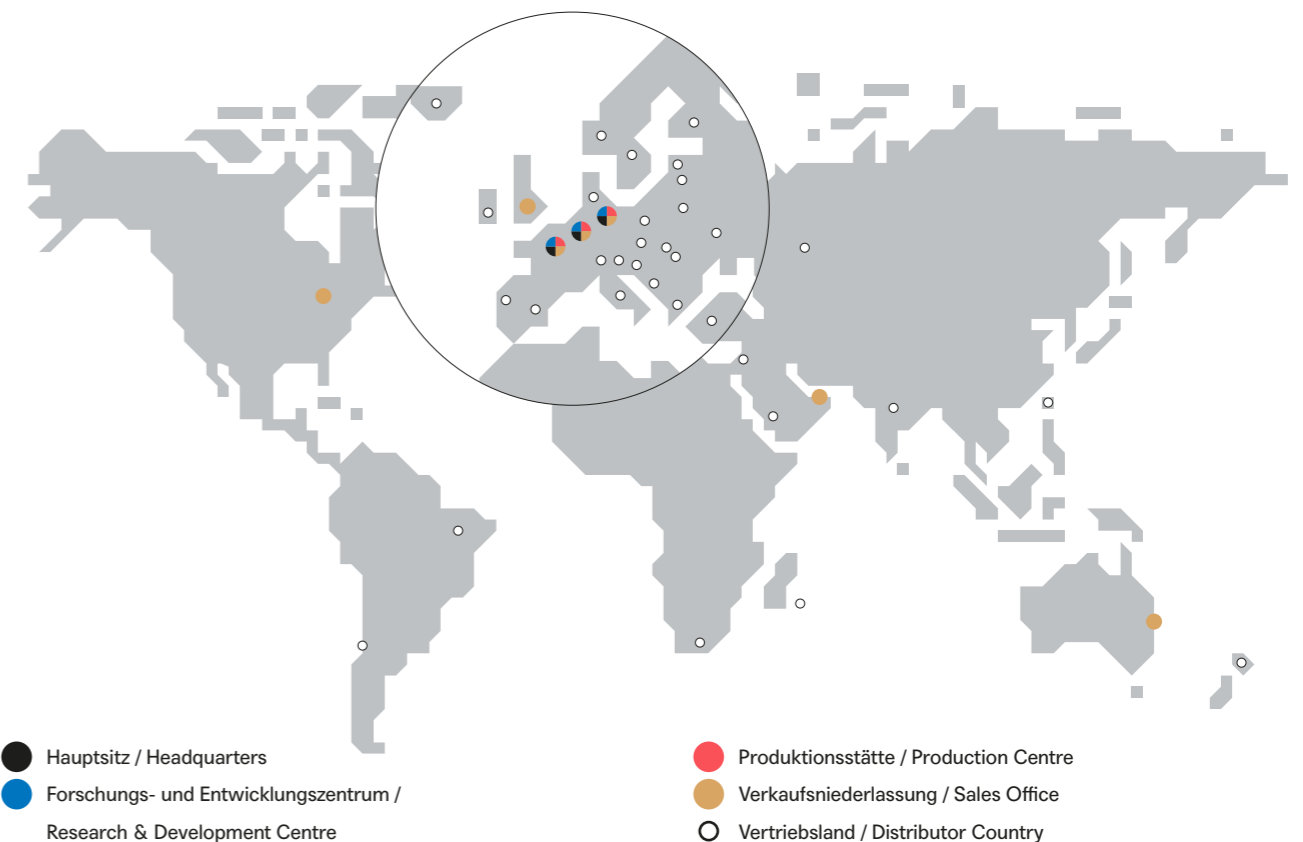
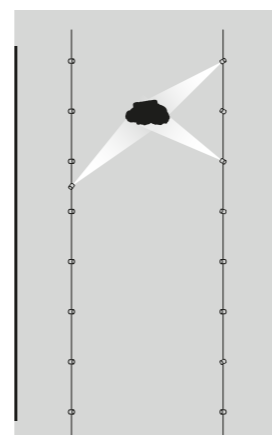
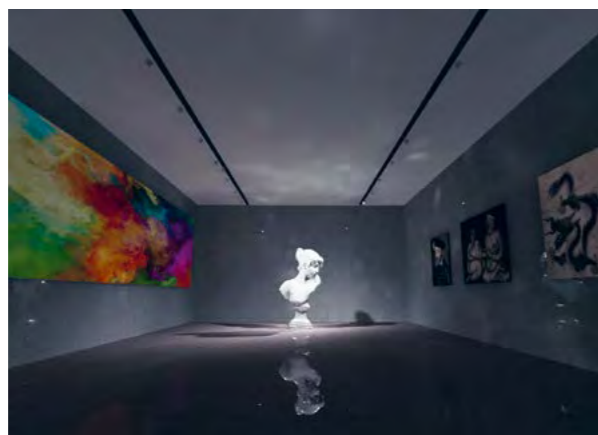
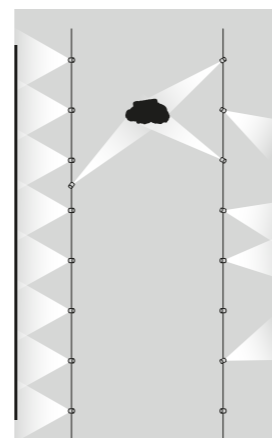
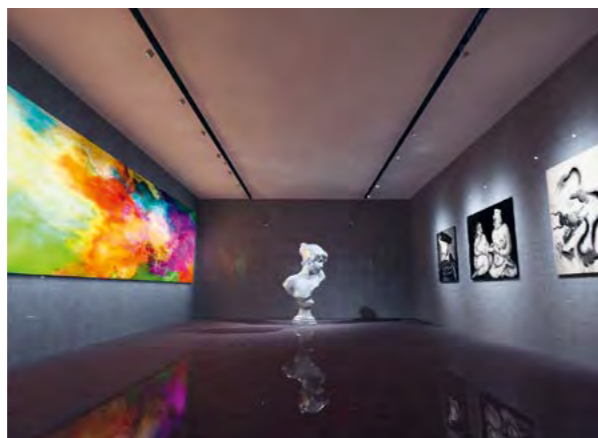

Tätigkeitsbereiche

Ob für eine gleichmäßige oder eine punktuelle Ausleuchtung, ob hängend, stehend, aufputz, versenkt oder an Schienen, mit hoher oder niedriger Wattleistung: SHS Lighting bietet eine breite Palette von Lösungen, mit denen alle Beleuchtungsanforderungen Ihrer Projekte erfüllt werden können, ob drinnen oder draußen, ob in technisch anspruchsvollen Industrieumgebungen, für ästhetisch herausfordernde Architekturzwecke–oder einfach zur dekorativen Beleuchtung.

Industrie

- On- und Offshore-Ölförderanlagen
- Bergbau
- Raffinerien
- Stahlindustrie und Metallverarbeitung
- Eisenverhüttung
- Papierfabriken
- Glasfabriken
- Zementfabriken und Baumaterialindustrie
- Chemie und Petrochemie
- Kraftwerke u.v.m.

Architektur– Außenbeleuchtung

- Stadtbeleuchtung
- Illumination von Parks und Gärten
- Messe- und Kongresszentren
- Illumination von Überführungen und Brücken
- Illumination von Denkmälern und historischen Bauwerken und Gebäuden

Nahrungs- und Lebensmittelbranche

- Verarbeitungszonen
- Großküchen
- Verpackungsbereiche
- Gefrierzonen und Tiefkühlagerung
- Fleisch- und Wurstwarenindustrie
- Molkereien und Käseereien
- Bäckereien, Backbetriebe und Kuchenfabriken
- Hersteller von Gemüsekonserven
- Fertiggerichte
- Getränke (Bier, Wein und Spirituosen)

Architektur– Innenbeleuchtung

- Schulen und Universitäten
- Museen, Galerien und Kulturzentren
- Kultusbauten
- Stadien, Turnhallen, Sportstätten
- Einkaufszentren und Läden
- Messe- und Kongresszentren
- Büros

Infrastruktur und Verkehr

- Seefahrt: Hafengebiete, Schiffe, Schifffahrtszeichen
- Flughafenanlagen: Wartungshallen, Hangars, Parkplätze, Wartebereiche, Lounges
- Bahnen/ÖPNV: Bahnhöfe, U-Bahnstationen, Tunnels, Wartungszentren
- Umweltservices: Abwasser- und Abfallaufbereitung, Meerwasserentsalzung

Design

- Hotels und Resorts
- Restaurants und Bars
- Wohnungen und Privathäuser

Areas of activity

SHS Lighting offers a wide range of solutions to meet all your lighting needs for indoor and outdoor, industrial, architectural and decorative projects: very low to very high power, surface-mounted, built-in and track-mounted, linear lighting and projectors.

Industry

- Onshore or offshore oil extraction
- Mines
- Refineries
- Iron and steel plants
- Paper mills
- Glass factories
- Cement plants
- Chemical and petrochemical production sites
- Power generation plants

Outdoor architecture

- Urban lighting
- Park and garden lighting
- Congress centres and fairs
- Illumination of footbridges, bridges
- Illumination of monuments and other historic buildings

Agri-food

- Processing, cooking and packaging areas
- Freezing and storage areas
- Meat and sausage industries
- Dairy and cheese industries
- Industrial bakery and pastry-making
- Vegetable canning
- Ready meals
- Beverages (beer, wine and spirits)

Indoor architecture

- Schools and universities
- Museum, galleries and cultural centres
- Religious buildings
- Sports facilities
- Retail
- Exhibition centres and fairs
- Offices

Infrastructure and transport

- Maritime: port areas, ships, river signage
- Airports: maintenance buildings, airplane parking, car parks, passenger halls, lounges
- Rail services: railway and metro stations, tunnels, maintenance centres
- Environmental services: wastewater and waste treatment, seawater desalination

Hospitality

- Hotels and resorts
- Restaurants and bars
- Homes

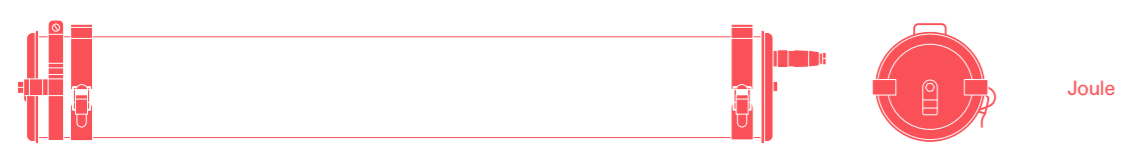

Joule

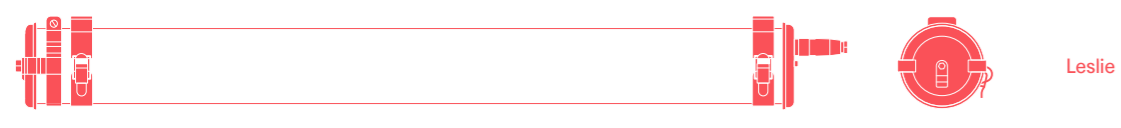

Leslie

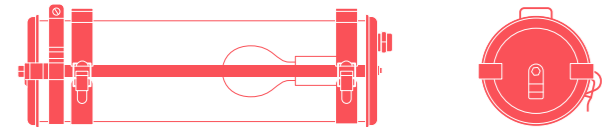

Pauli

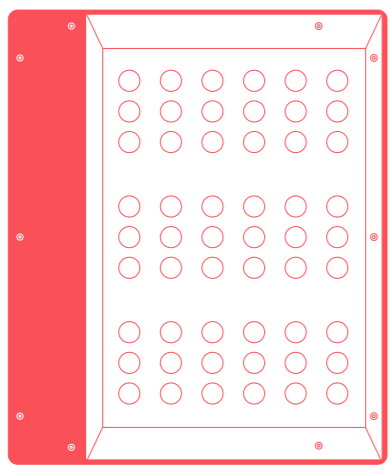
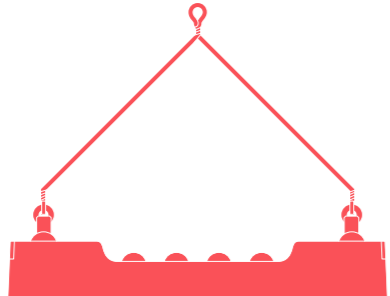

176

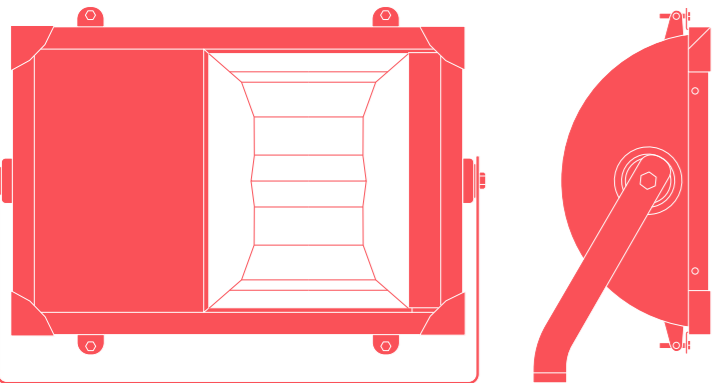

Huygens

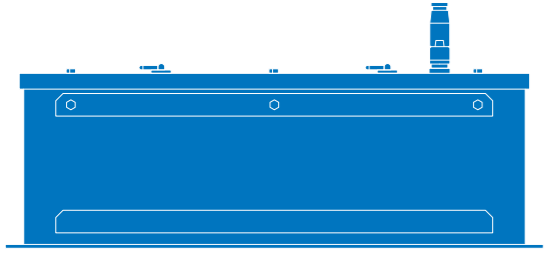

Calmette

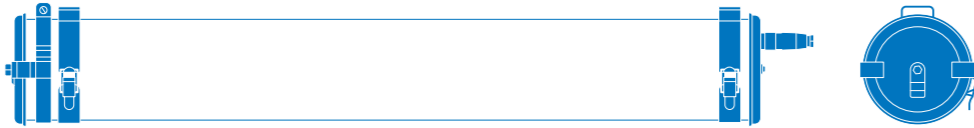

Bering



Rankine

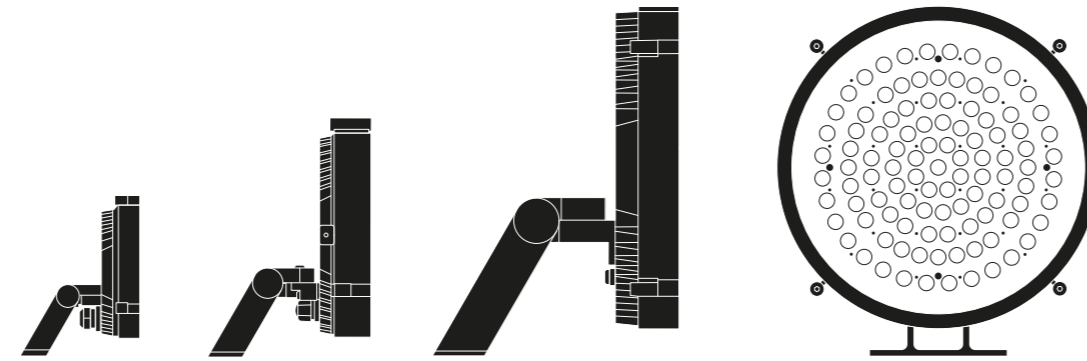

14

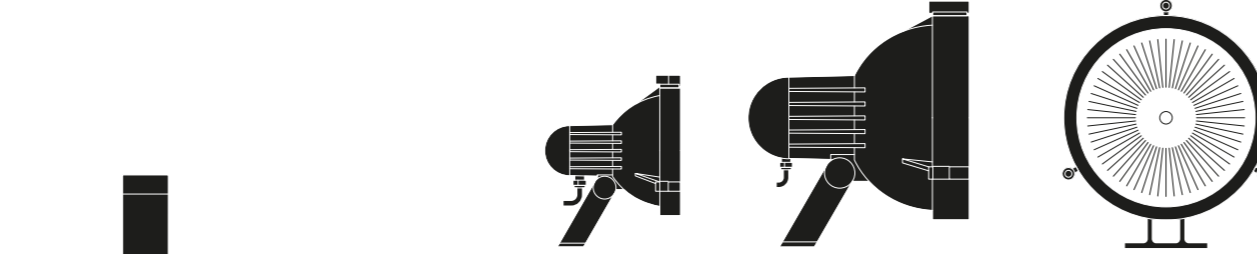

02

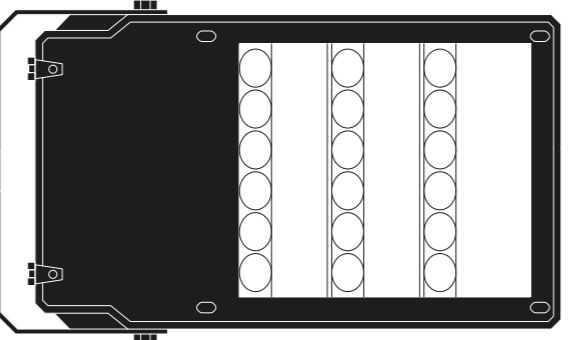
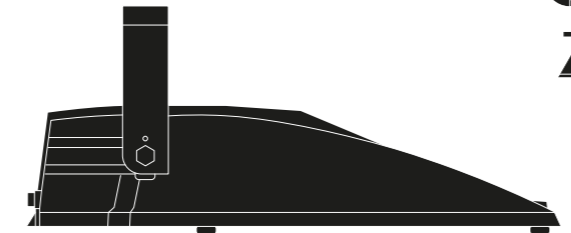

155

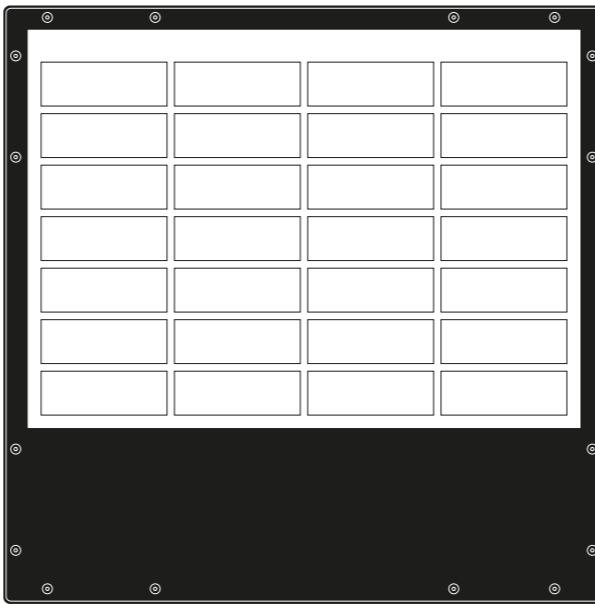
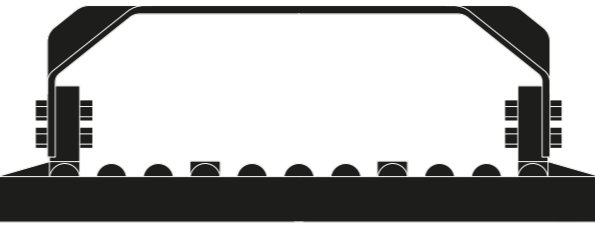

177

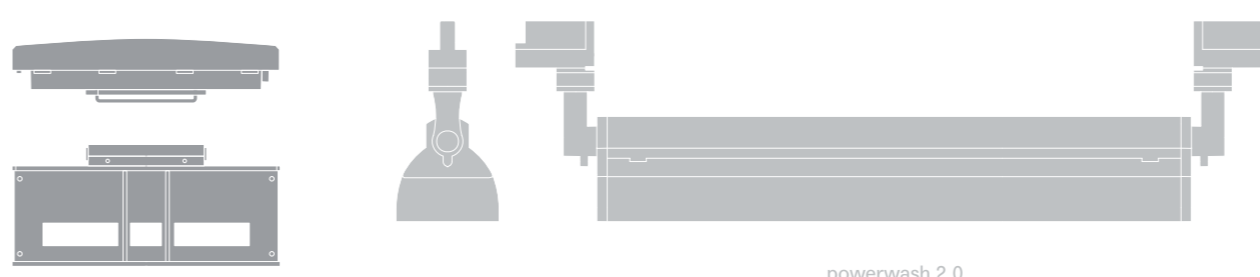

191

powerwash 2.0

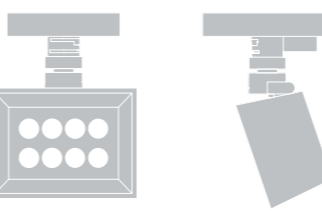

li.co



lo.nely

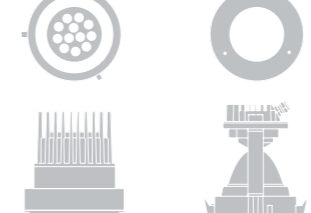

compl.x

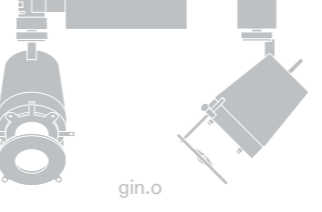

gin.o

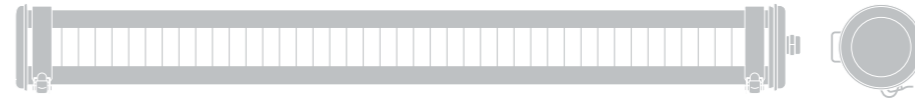

Brueghel



ak.tina



Turner



hi.vertical 2.0

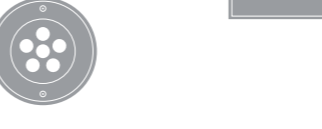

in.ground

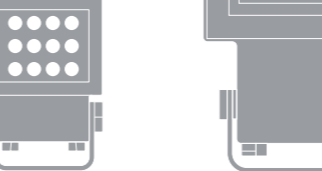

49S

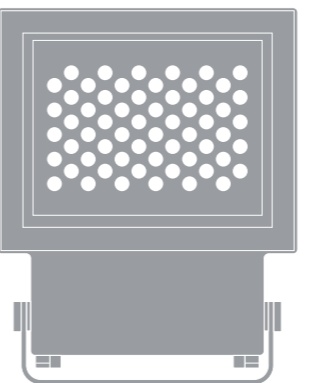

49L

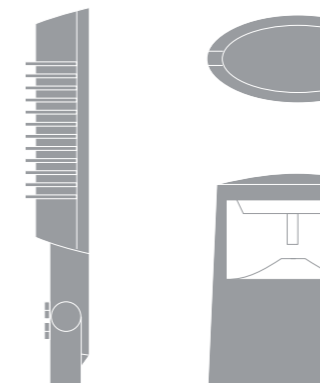

MP 260

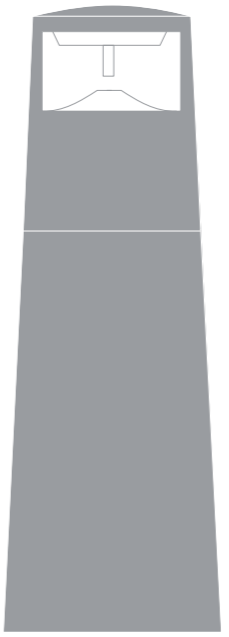

MP 860



Vendôme

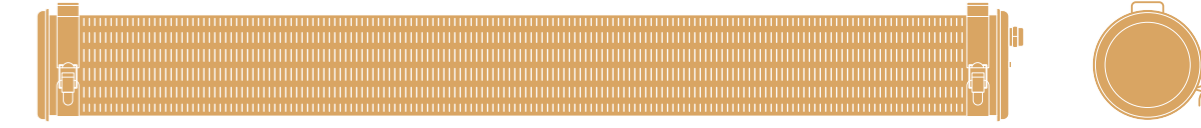

Kyhn

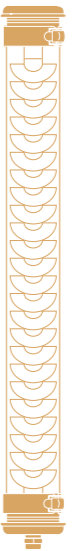

Elgar



Bendz



Belleville Mini

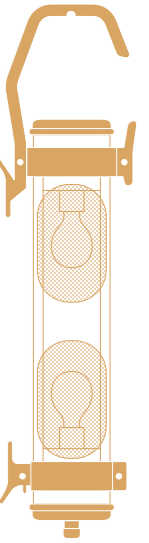

Balke

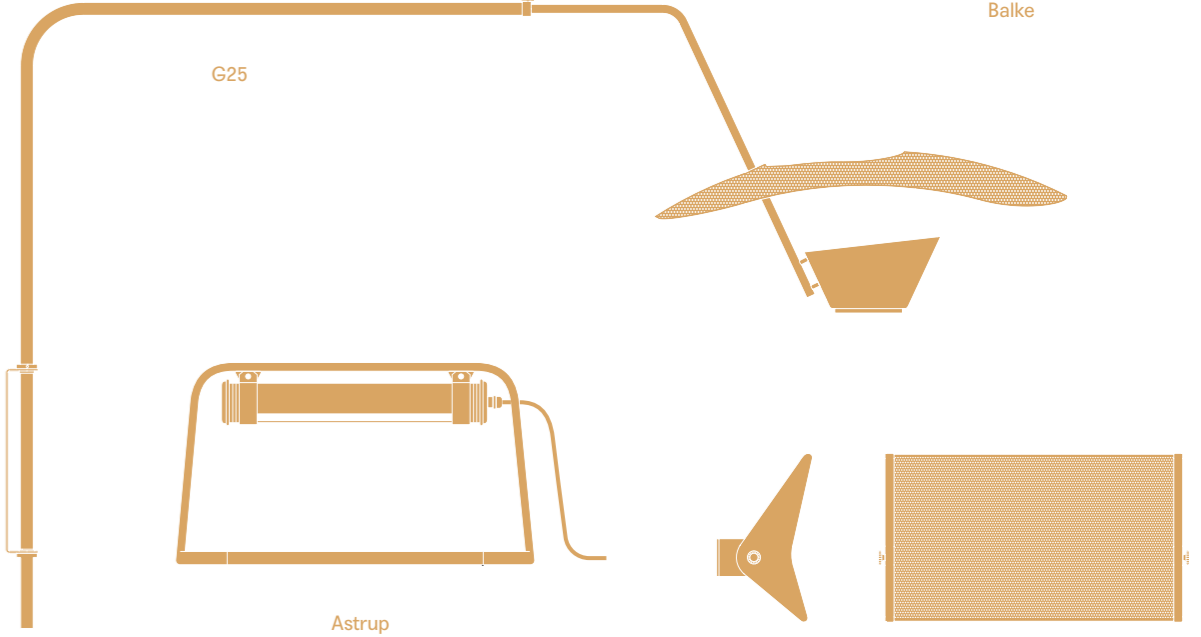

G25

Astrup

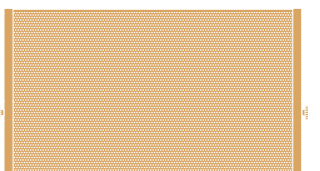

G3

Projekte

Wir arbeiten mit Industrieunternehmen, Architekten und Lichtdesignern aus der ganzen Welt zusammen, hier sind einige Beispiele für unsere Zusammenarbeit.

Partner Partners

Air France – KLM
Airbus
Alstom
ArcelorMittal
Bayer
Berlin Central Train Station
Bosch
Brandenburg Gate
British Museum
British Petroleum
Brittany Ferries
Butlers Chocolates
Canada Parliament
Cargill
Central Bank of Kuwait
Dajikaka Gadgil Museum
Deichtorhallen Art Centre
Deutsche Bahn
Dubai Airport
EDF
GDF Suez
Haribo
Heathrow Airport
Herta
Köln Airport
Lactalis
Leiden University
Lentpark swimming pool
Longchamp racecourse
Lusail Rail Terminal
McCain
Melbourne Docklands
Metro Station Copenhagen
Malaysia International Shipping Corporation Berhad
Multimedia Center, Halle, Germany
Mumbai Chatrapati Shivaji International Airport
Münster University Library
Museum of Corinth
Naphtachimie
National Goethe Museum
National Museum of Prague
National Parliament of Düsseldorf

Norwegian Cruise Line
Nestlé
Norilsk Nickel
Oberbaum bridge
Olympia stadium of Berlin
Perenco
Petronas
Philharmonie Luxemburg
Plastic Omnium
Procter & Gamble
Project Gallery G8
PSA Peugeot Citroën
Qatar Petrochemical Company
Qatar Foundation
RATP
Royal Caribbean Cruise Line
Riyadh Park Mall
Rosenstein museum
Royal Albert Hall
Royal Navy
Saint-Gobain
Sanofi-Aventis
Schwab Museum
Seoul Airport
Signal Iduna Park
SNCB
SNCF
Spinnaker Tower
St Pancras Station
Steibrua Bridge
Sydney Harbour
Tata Steel
Tereos
The Hague Train Station
ThyssenKrupp
Total
Toyota
Vallourec
Veolia
Villeroy & Bosch
Warsaw Stadium
Willem Dreeslaan Train Station
Zurich Airport

Projects

We work with industry partners, architects and lighting designers from all over the world. Here are some examples of our collaborations.

Architekten Architects

Franklin Azzi
Ben van Berkel
Benoy
Canal Architecture
Cardinale Rogeon
Emmanuelle Colboc
Daufresne Le Garrec
Bernard Desmoulin
DIN A4 Architektur
Jean-Marie Duthilleul
Foster & Partners
Edouard François
Franck O. Gehry
Ibos & Vitart
Jung Architectures
Keggenhoff Partner
KREN Architektur AG
Kengo Kuma
Lemoal Lemoal Architectes
Nicolas Michelin & Associés
Marc Mimram
Jean Nouvel
OMA
Paysage & Lumière
Dominique Perrault Architecture
Christian de Portzamparc
Reichen & Robert
Rudy Ricciotti
Rogers Stirk Harbour + Partners
Henke Schreieck Architekten
Schulitz Architekten
Francis Soler
SOM
Sunder-Plassmann Architekten
Valode & Pistre
Jean-Paul Viguier
Jean-Michel Wilmotte
Zaha Hadid
Zauberscho[e]n

Lichtdesignern Lighting designers

Aartill
AG Licht
Agence ON
Conceptlicht
Delta Lighting
Concepto
DPA Lighting
EBP Schweiz AG
Erginoglu and Calislar
HS Art Service
IB Hanusch Köhler Mundt
IB Pohle & Ulbrich
IBAH Ingenieurbüro Axel Heuchling GmbH
IBF Ingenieurbüro Friess
Kardorff Ingenieure
L2Atelier Burkhard Jüterbock
Les Eclaireurs
Lichtkompetenz
Licht Kunst Licht
Light Perceptions
Light Raum Stadt
Linus Lintner Fotografi
Luna Lichtarchitektur
LW Design Group LLC
OVI
PodPod Design
Peter Andres
SM Lichtplan
Smits & Partner
SNAIK
Speirs + Major
Staab Architeckten GmbH
Stefano Dallasso
Studio Lumen
SWARCO V.S.M. GmbH
Yann Kersalé
XYZ designers Dubai
8-18



ArcelorMittal Stahlwerk, Dünkirchen (FR)

ArcelorMittal steelwork, Dunkirk (FR)



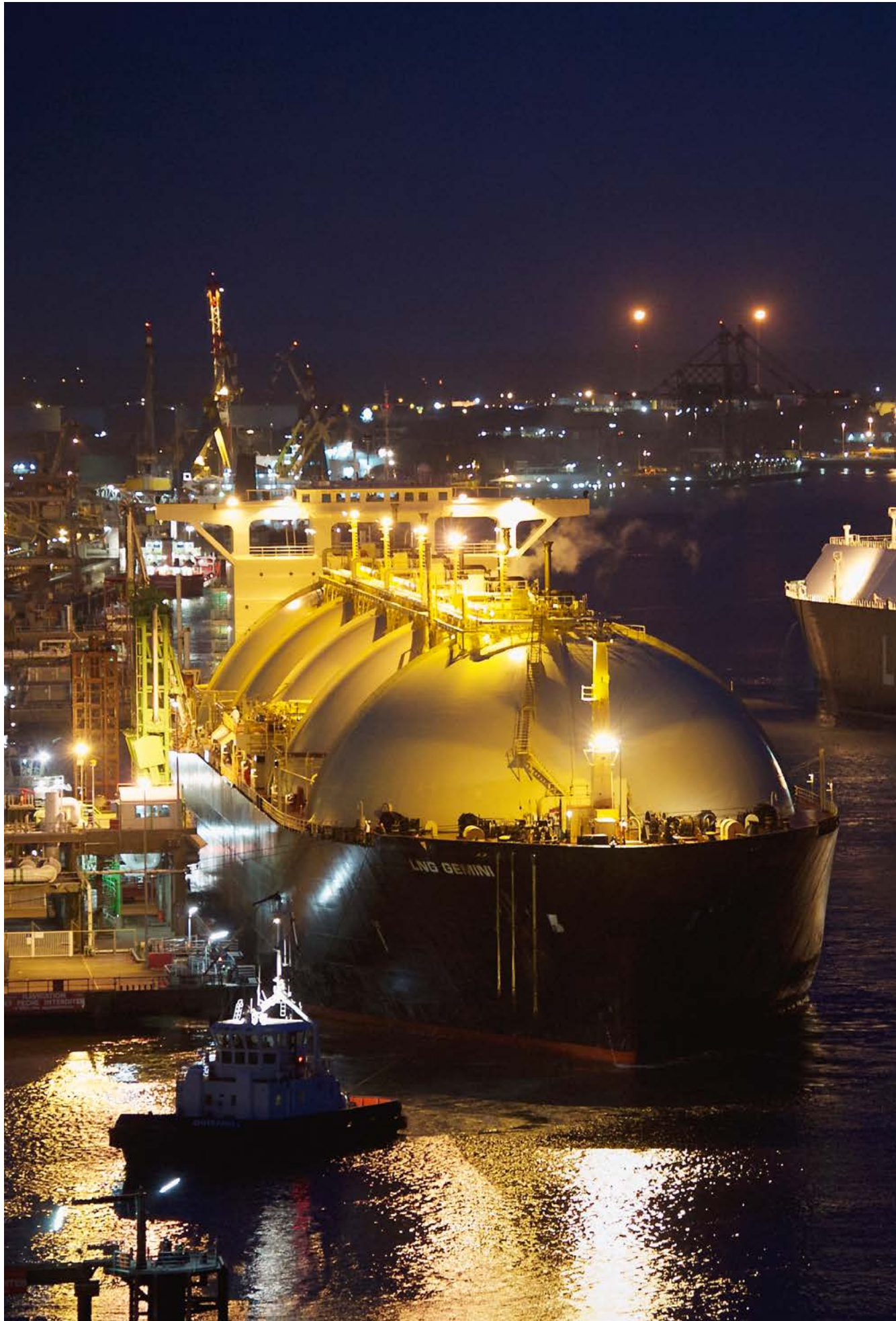

28 Nantes Saint-Nazaire Hafen (FR)

Nantes Saint-Nazaire harbour (FR)

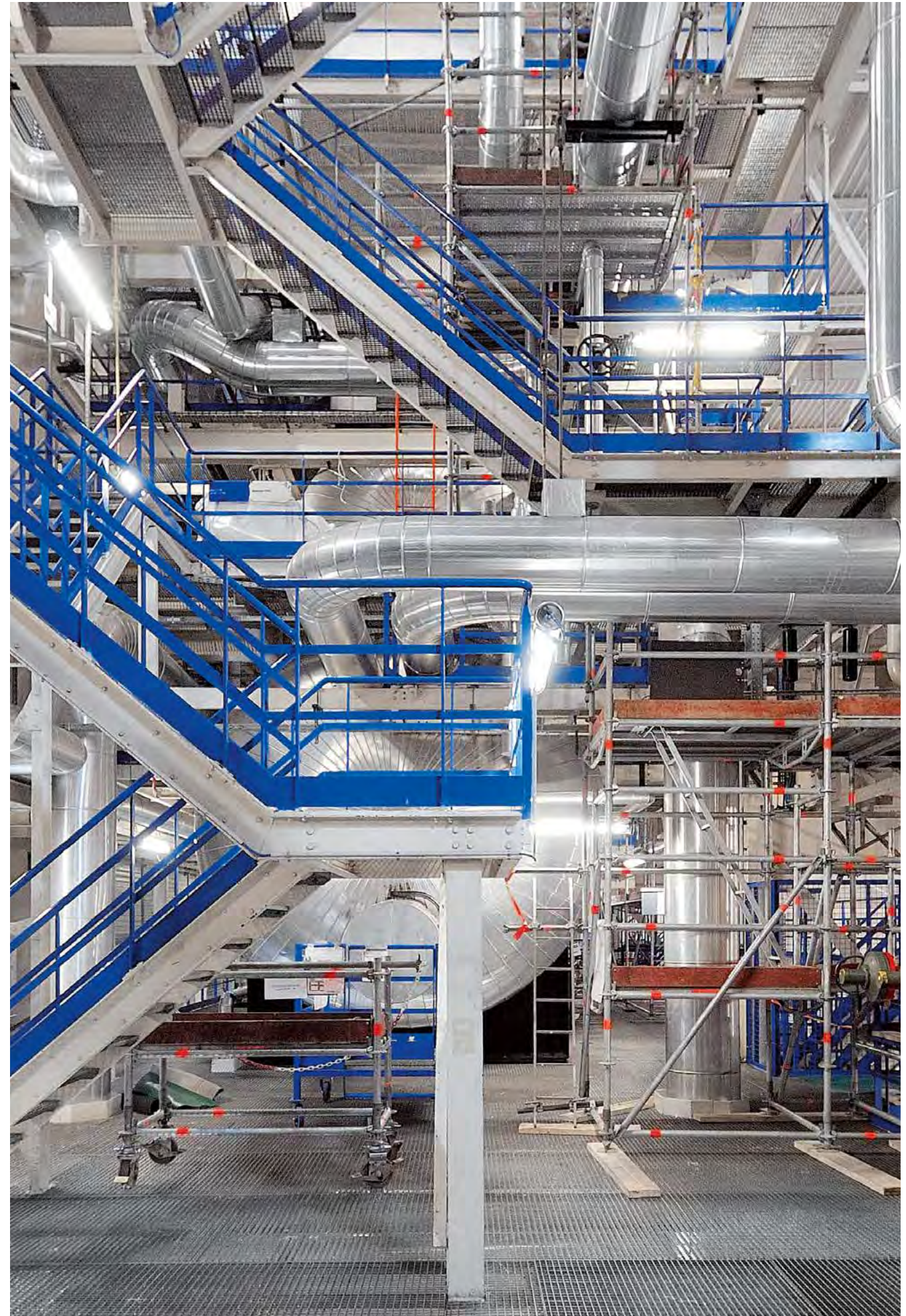

EDF Elektrizitätswerk, Golfech (FR)

EDF power plant, Golfech (FR)



30 Wartungszentrum der SNCF (FR)

SNCF maintenance workshop (FR)



Airbus Flugzeuglackierungshalle, Hamburg (DE)

Airbus painting hall, Hamburg (DE)



32 Eiffage / SNCF, Perthus Tunnel (FR)

Eiffage / SNCF, Perthus tunnel (FR)



Käseproduktion, Triballat, Noyal (FR)

Cheese dairy, Triballat, Noyal (FR)

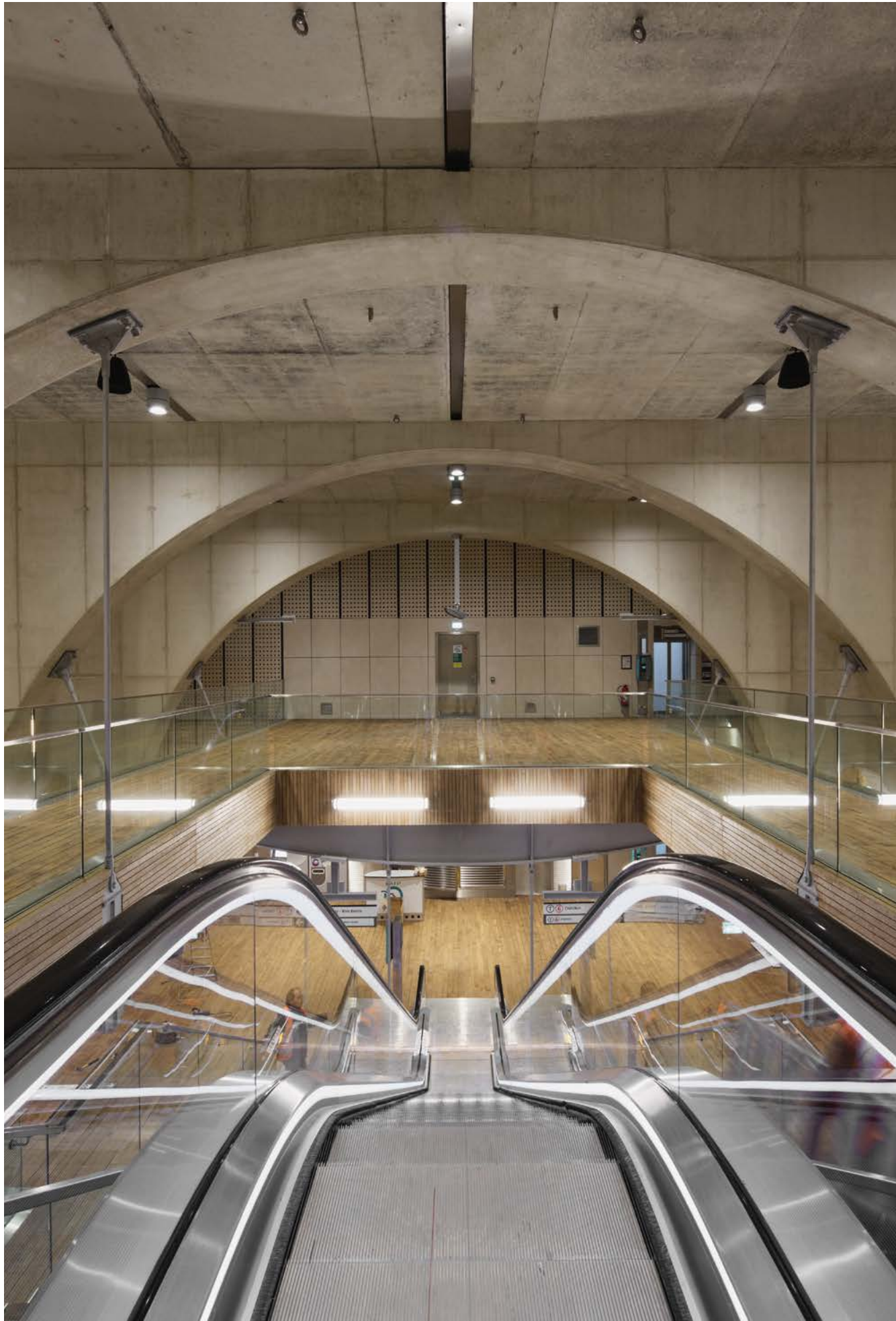

34 Regionalbahnstation Viroflay (FR),
Atelier Schall

Railway station, Viroflay (FR),
Atelier Schall

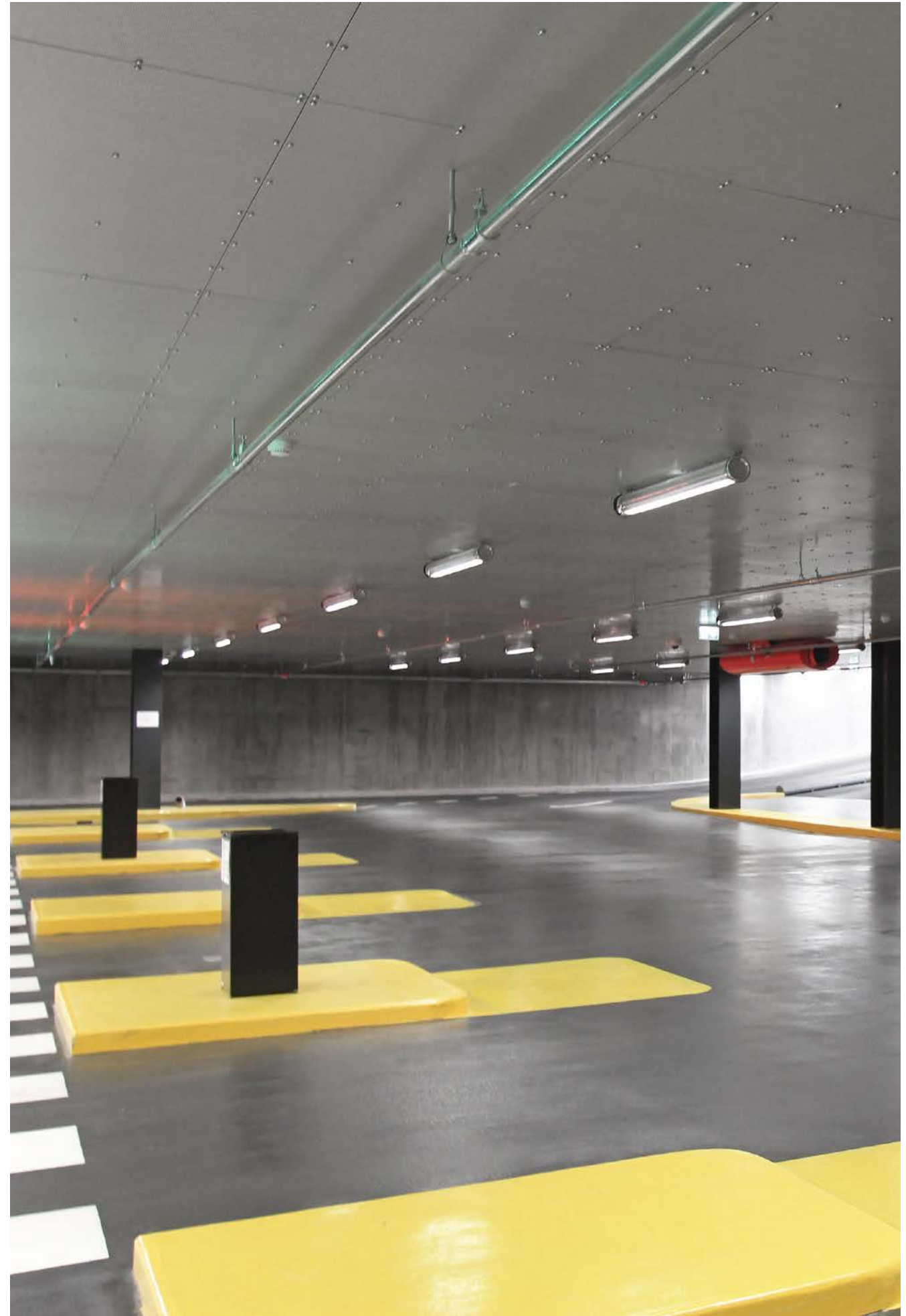

Blox, Kopenhagen (DK),
OMA

Blox, Copenhagen (DK),
OMA



36 Passagierterminal, Flughafen Köln-Bonn (DE)

Passengerhall, Cologne-Bonn Airport (DE)



Chatrapati Shivaji Internationaler Flughafen, Mumbai (IND), SOM

Chatrapati Shivaji International Airport, Mumbai (IND), SOM



38 Erasmus Brücke, Rotterdam (NL),
UNStudio, ATCLD

Erasmus Bridge, Rotterdam (NL),
UNStudio, ATCLD



Fernsehturm Berlin (DE),
SM Lichtplan

TV Tower, Berlin (DE),
SM Lichtplan



40 Kaiser Wilhelm-Gedächtniskirche, Berlin (DE),
Kardorff Ingenieure

Church memorial, Berlin (DE),
Kardorff Ingenieure

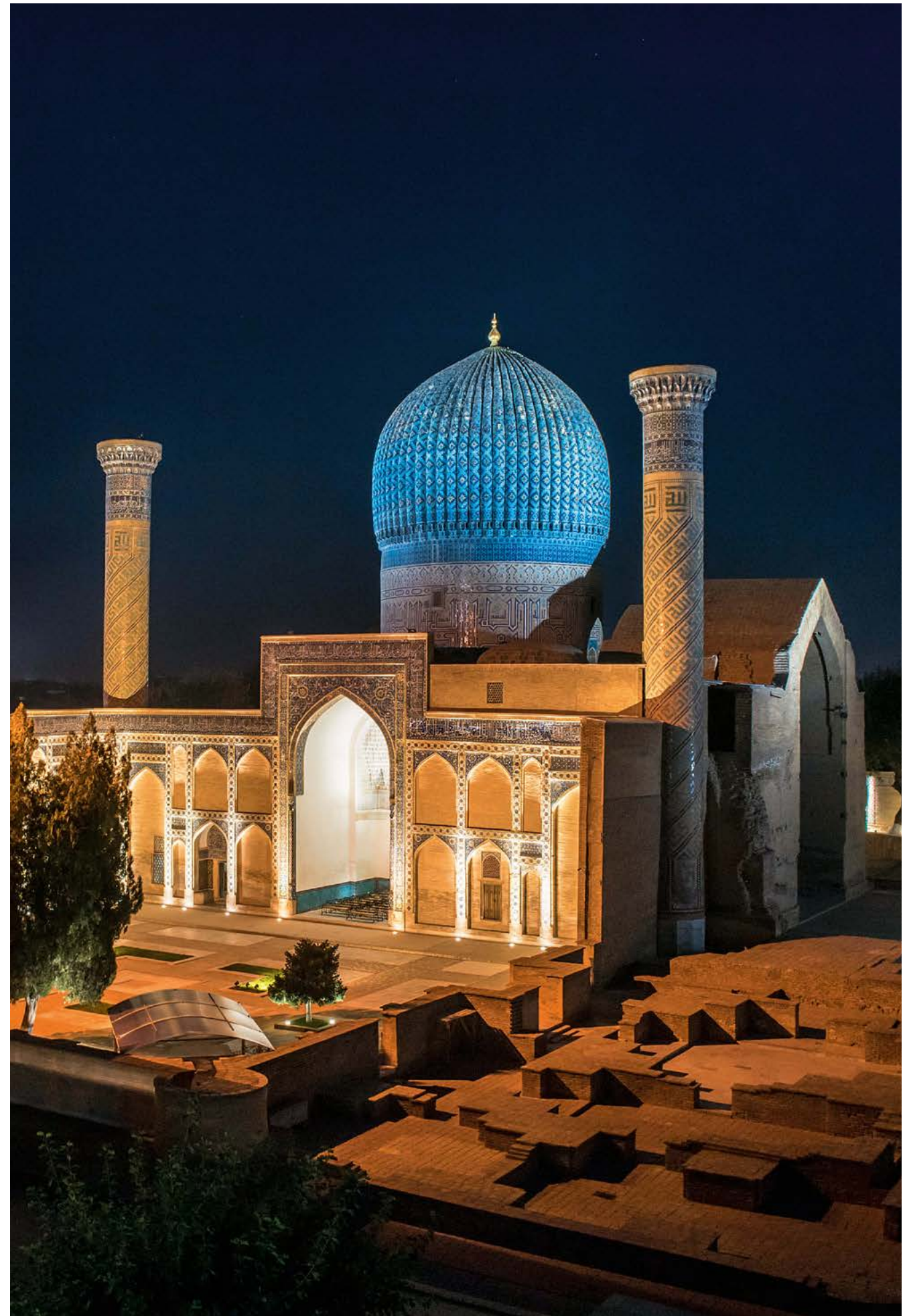

Gur-Emir-Mausoleum, Usbekistan (UZ),
L2Atelier Burkhard Jüterbock

Gur Emir Mausoleum, Usbekistan (UZ),
L2Atelier Burkhard Jüterbock





44 Bahnhof St Pancras, London (UK)

St Pancras railway station, London (UK)

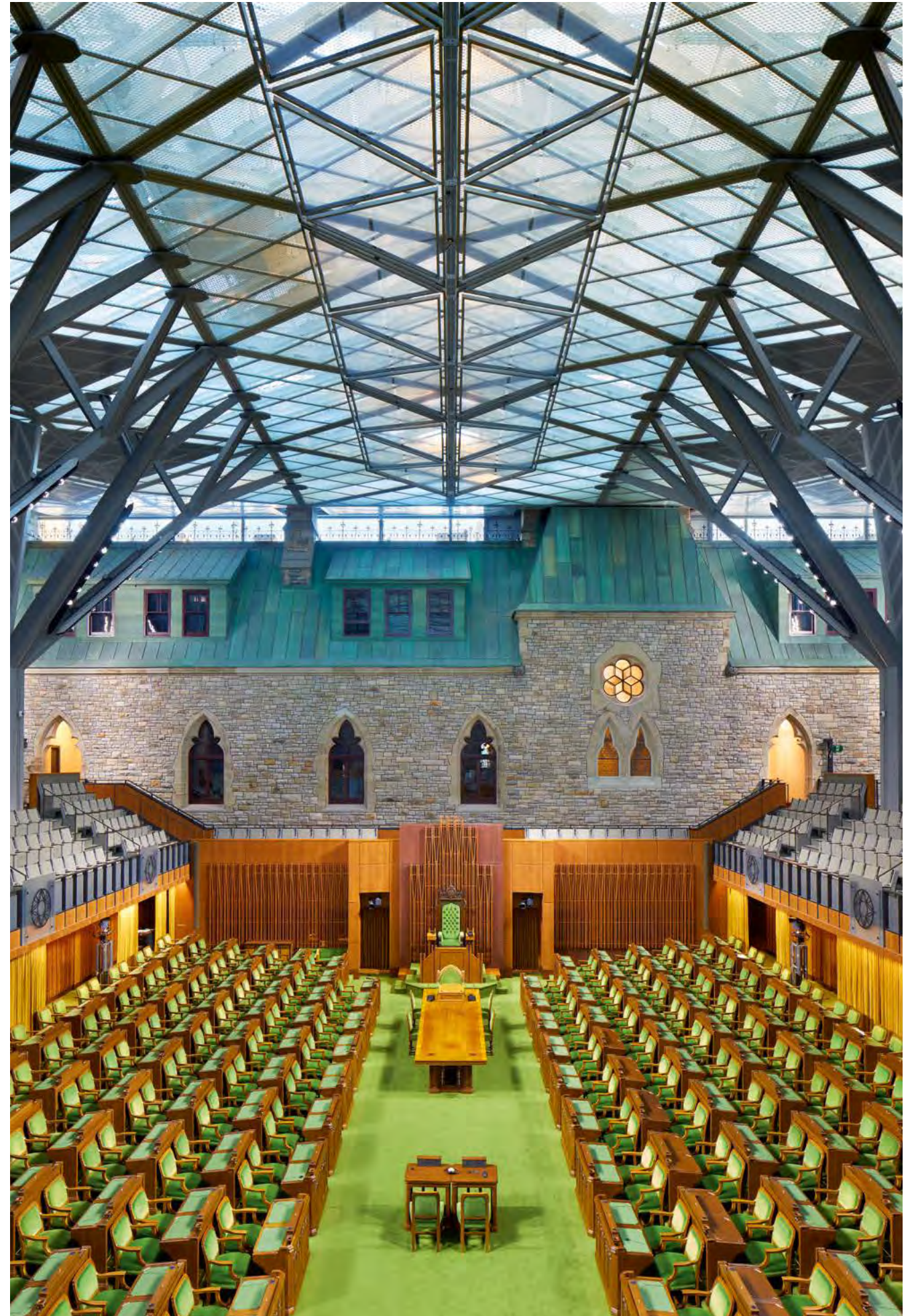

Kanadisches Parlament West Block, Ottawa (KA), OVI

Parliament of Canada, Ottawa (CA), OVI



46 Olympia Schwimmbad, Berlin (DE),
Dominique Perrault Architecture

Olympic Pool, Berlin (DE),
Dominique Perrault Architecture

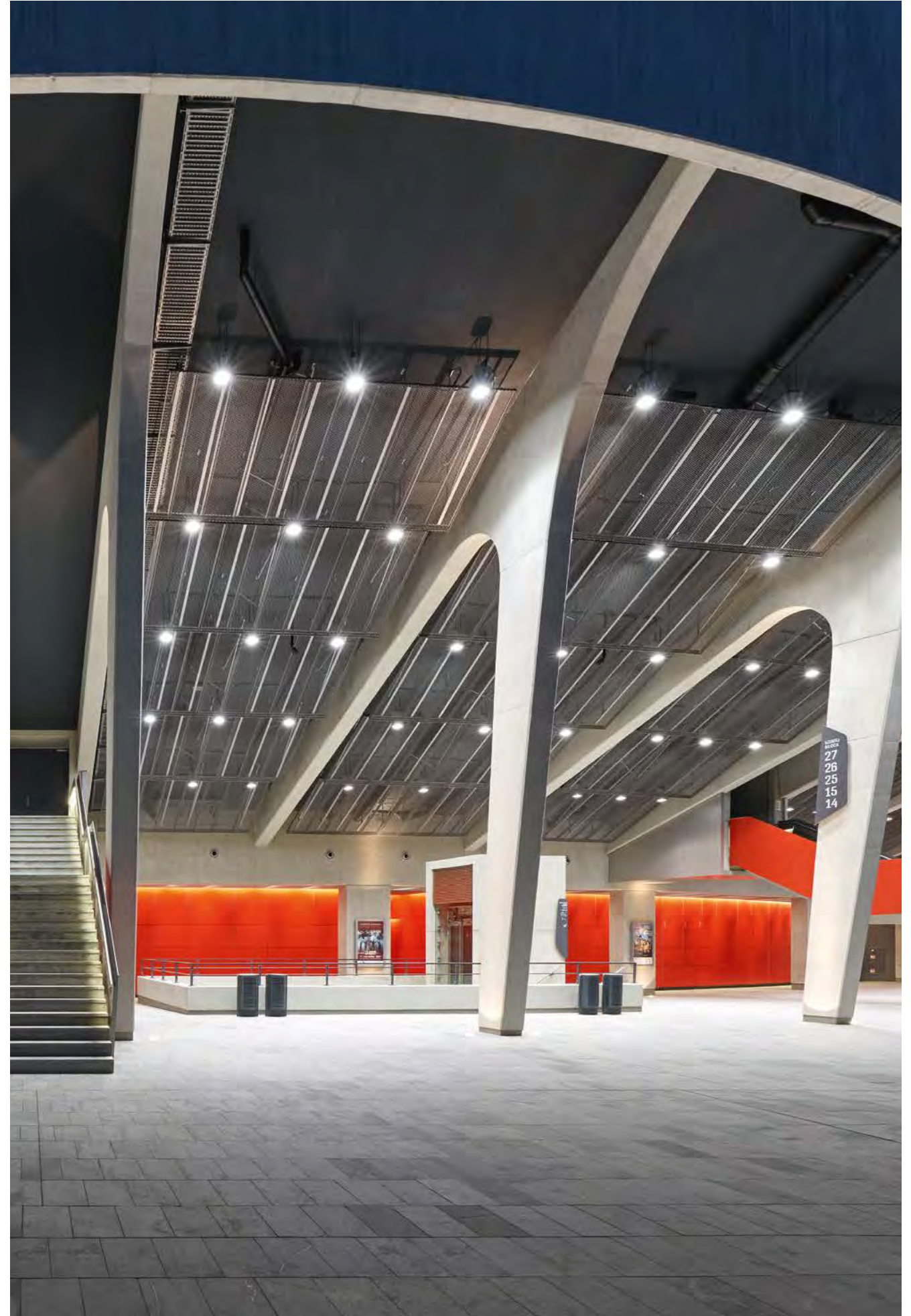

Black Sea Arena, Shekvetili (GEO),
Drei Architekten, GBI Stuttgart/Altena GmbH

Black Sea Arena, Shekvetili (GEO),
Drei Architekten, GBI Stuttgart/Altena GmbH



48 Multimediazentrum, Halle (DE),
RKW Architekten

Multi-media Centre, Halle (DE),
RKW Architekten

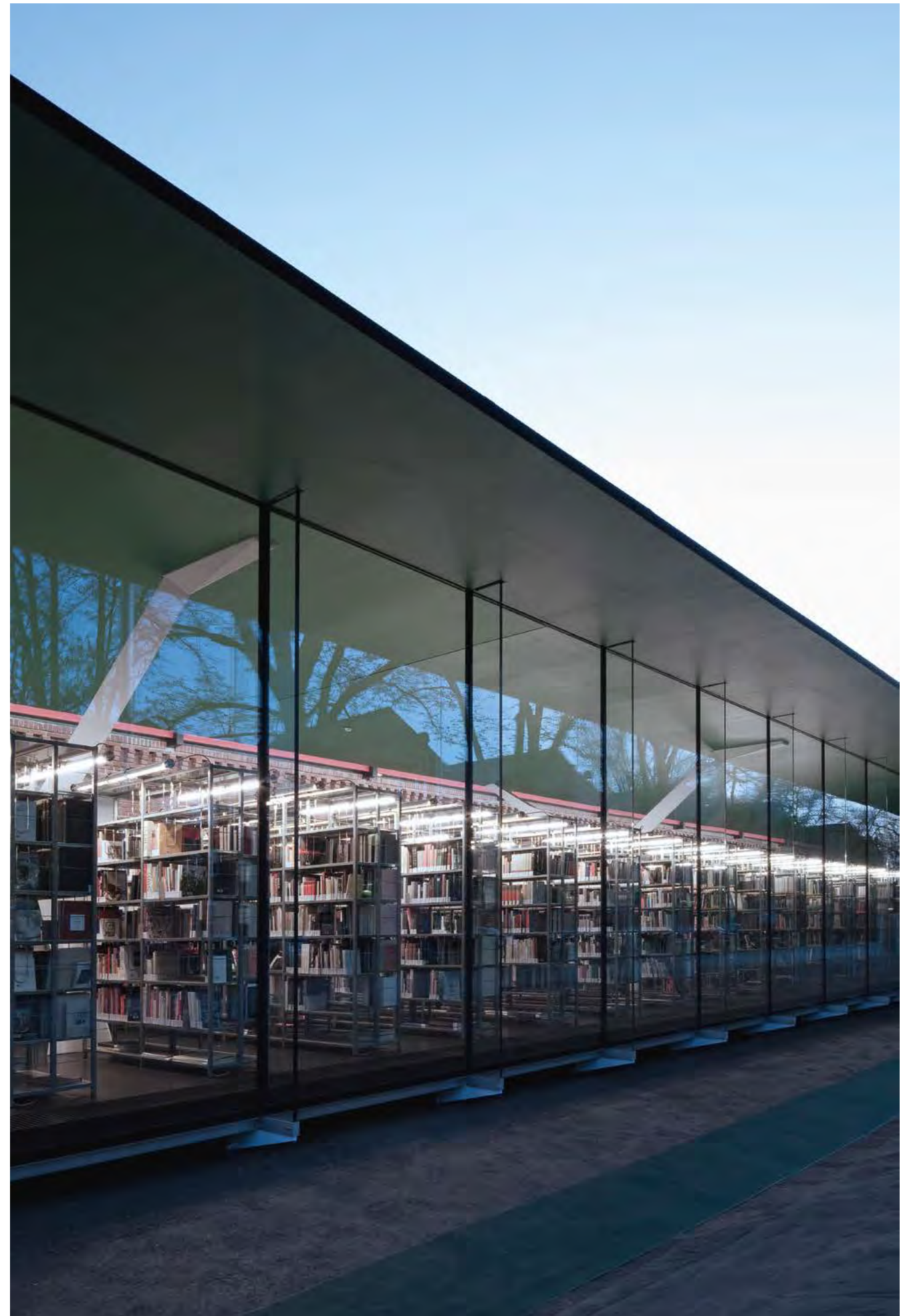

Universitätsbibliothek, Münster (DE),
Zauberscho[e]n

University Library, Münster (DE),
Zauberscho[e]n

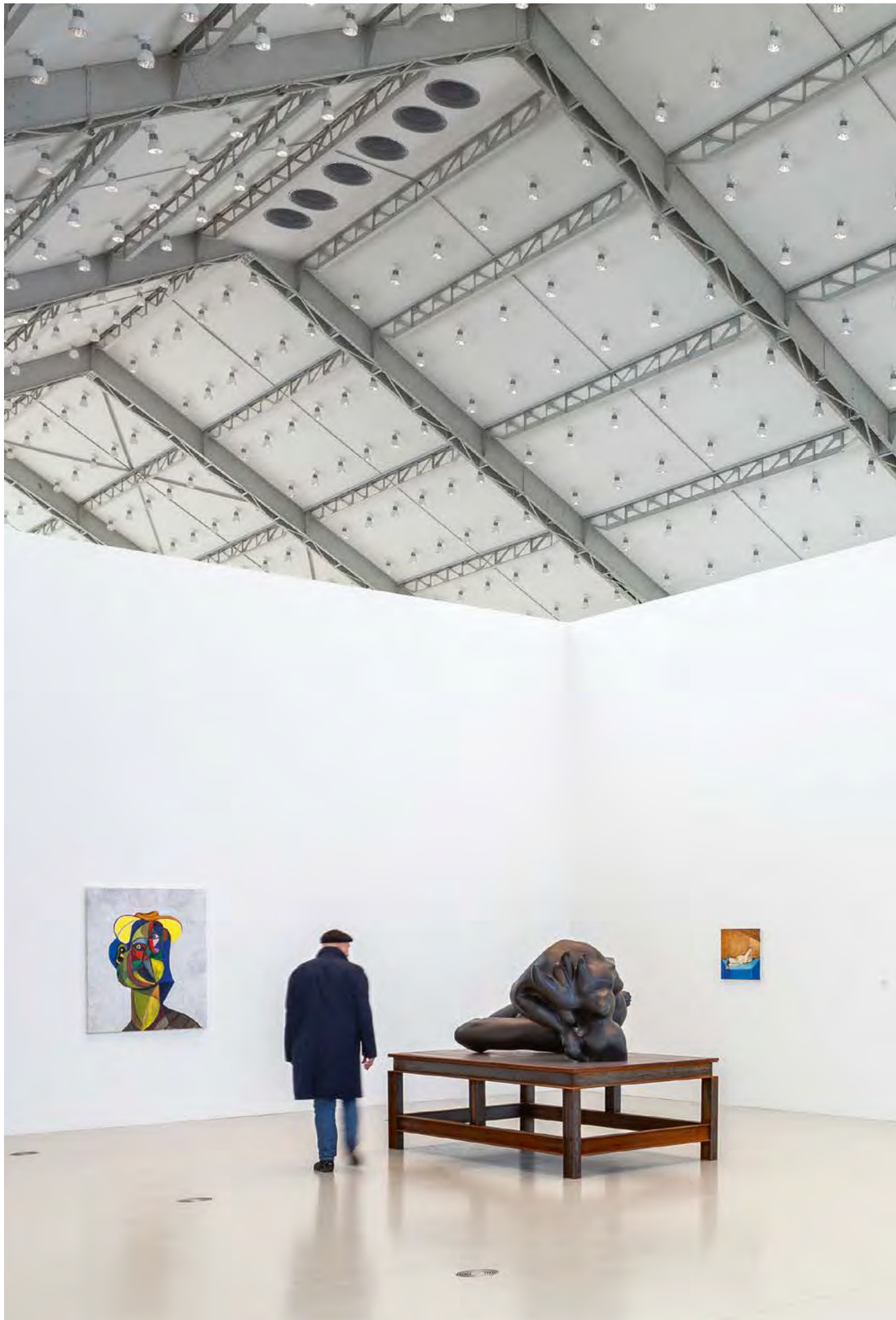

50 Deichtorhallen, Hamburg (DE),
Sunder Plassmann, Peter Andres

Deichtorhallen Art Centre, Hamburg (DE),
Sunder Plassmann, Peter Andres

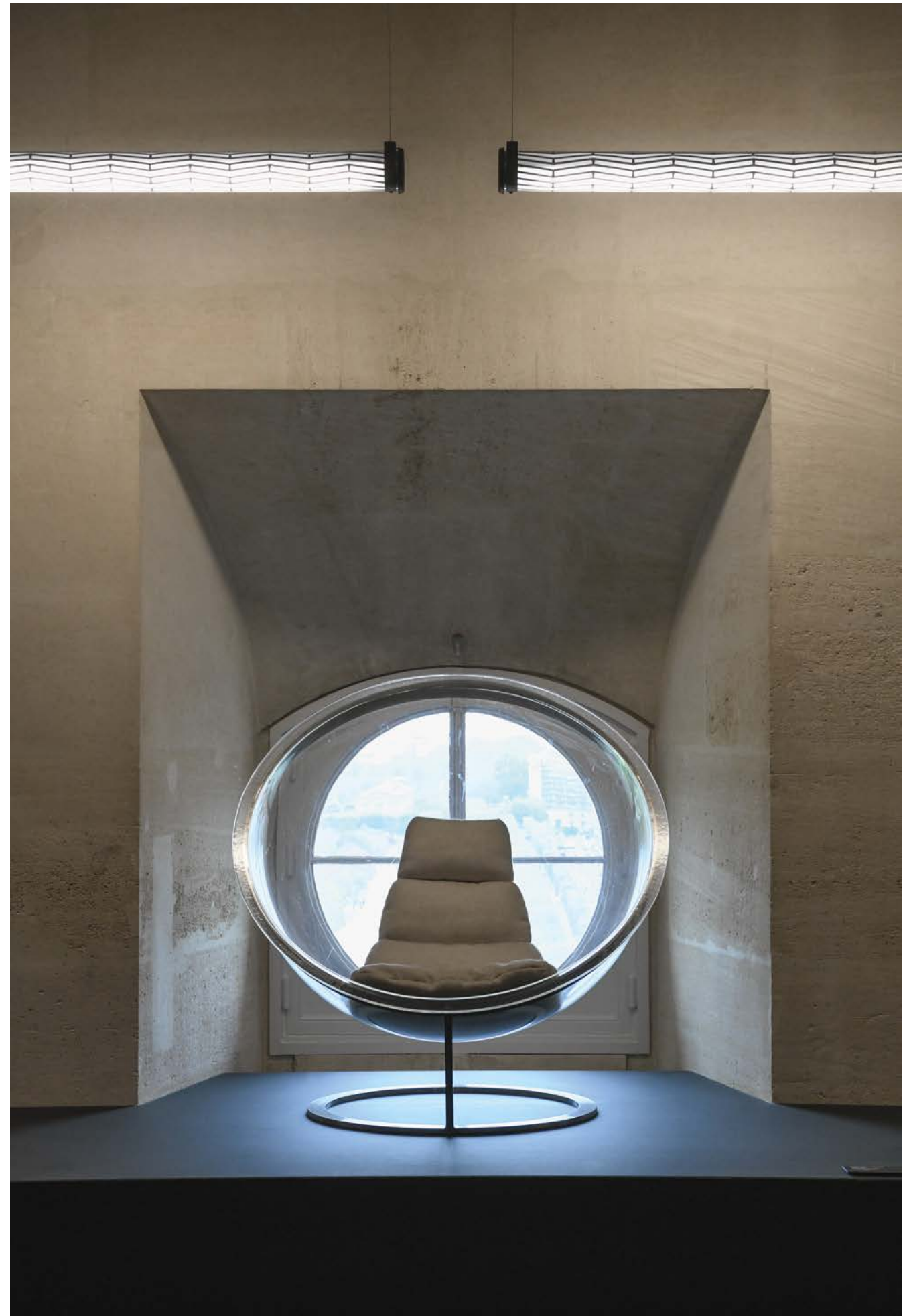

Museum der dekorativen Künste, Paris (FR)

Museum of Decorative Arts, Paris (FR)

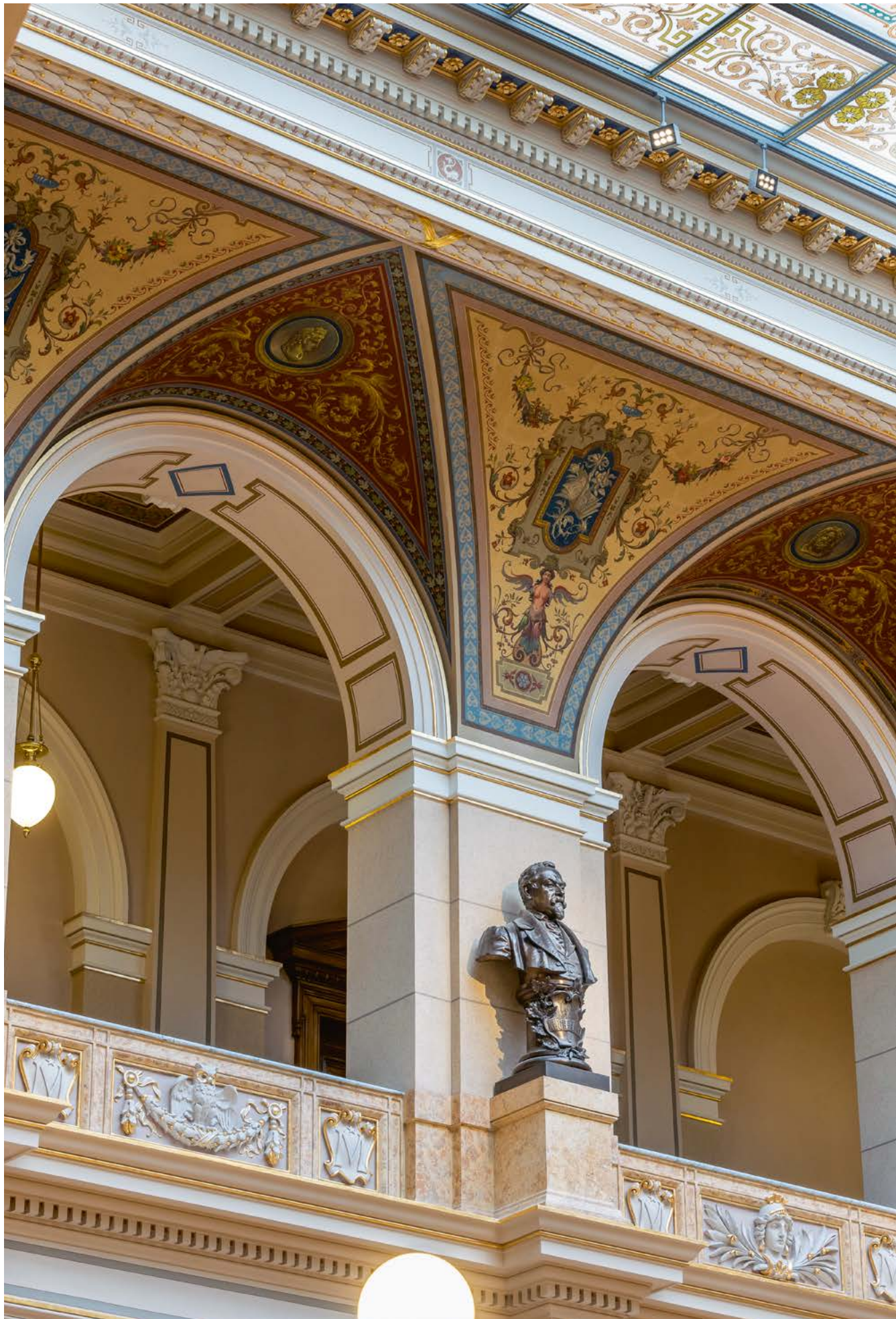

52 Nationalmuseum Prag (CZE)

National Museum Prague (CZE)

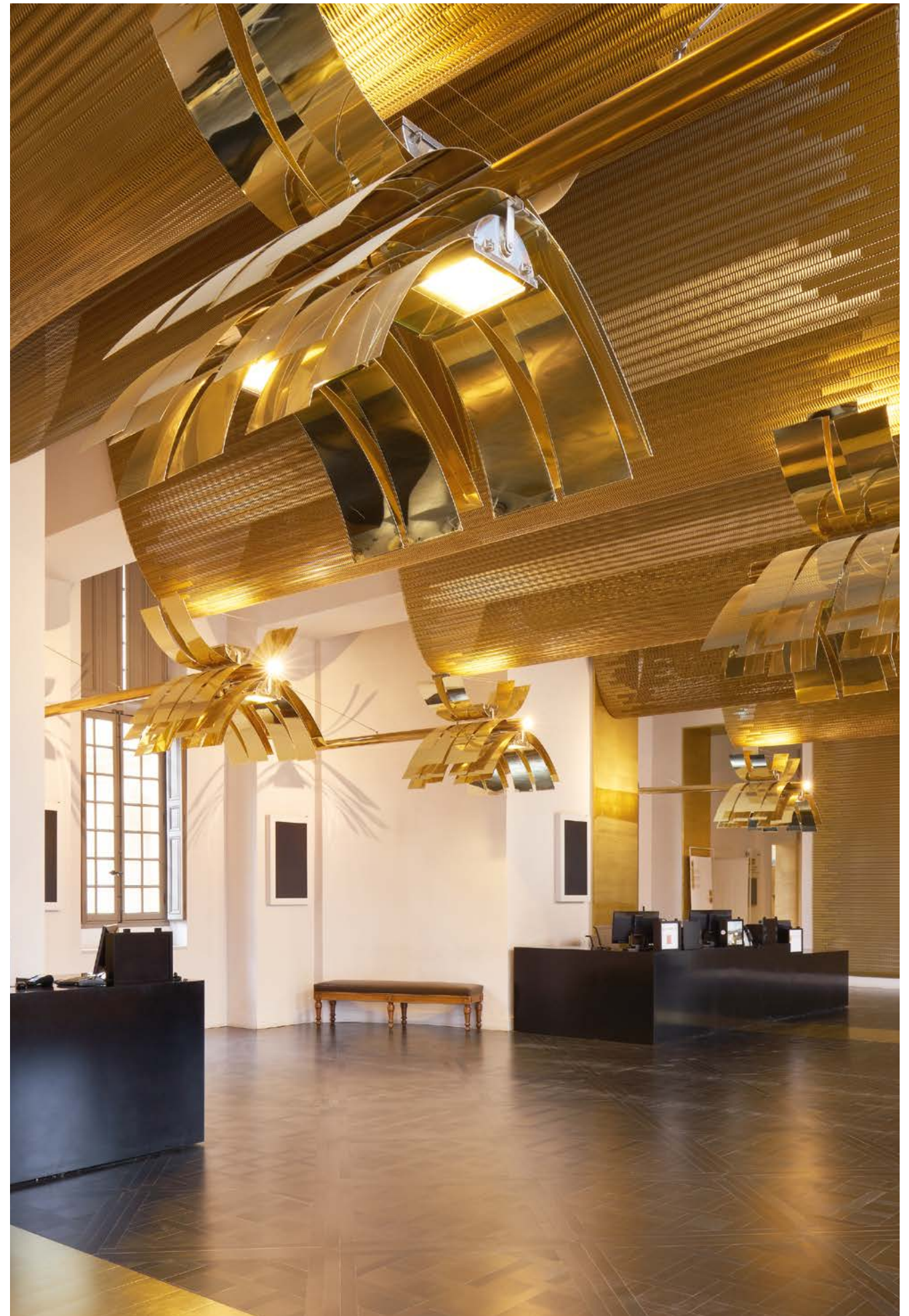

Schloss Versailles (FR),
Dominique Perrault Architecture

Palace of Versailles (FR),
Dominique Perrault Architecture



54 Britisches Museum, London (UK),
RSH+Partners London

British Museum, London (UK),
RSH+Partners London



Melissa Gallery, (UK),
Paul Nulty Lighting Design London

Melissa Gallery, London (UK),
Paul Nulty Lighting Design London



56 Einkaufsstraße, Grenoble (FR),
Groupe-6

Shopping centre Caserne de Bonne, Grenoble (FR),
Groupe-6



Oasis Mall, Dubai,
Dpa Lighting Consultants

Oasis Mall, Dubai,
Dpa Lighting Consultants



58 CityLights Büros, Paris (FR),
Dominique Perrault Architecture

CityLights towers, Paris (FR),
Dominique Perrault Architecture



Phoenix Verwaltungsgebäude, Bad Pyrmont (DE),
Brandstetter Architekten

Phoenix Contact administrative building, Bad Pyrmont (DE),
Brandstetter Architekten



60 Büros (FR),
Lemoal Lemoal Architectes

Offices (FR),
Lemoal Lemoal Architectes



Karl & Erick Restaurant, Paris (FR),
Lemoal Lemoal Architectes

Karl & Erick Restaurant, Paris (FR),
Lemoal Lemoal Architectes

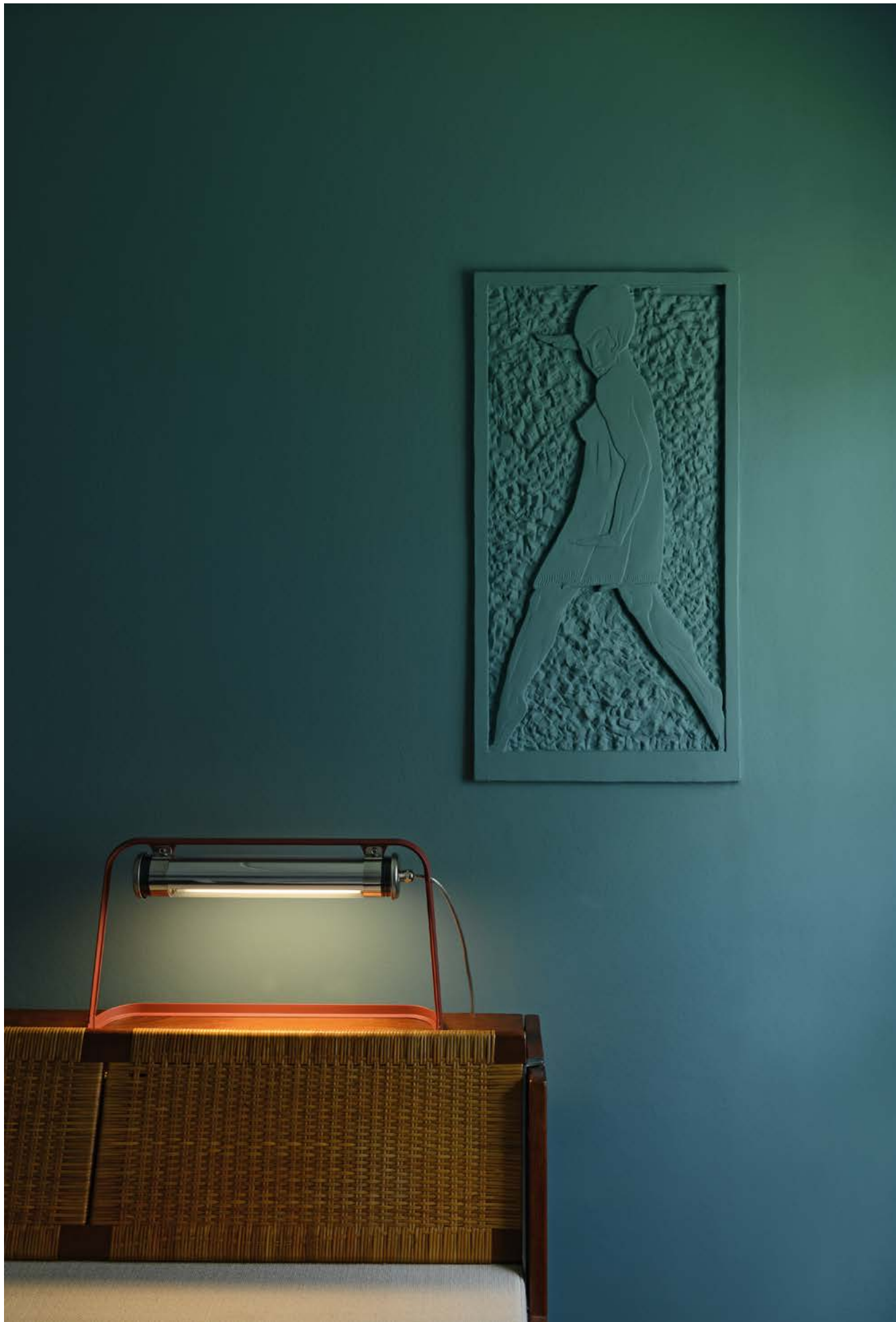

62 Studio Caroline Notte, Brüssel (BE)

Caroline Notte Studio, Brussels (BE)



Privatwohnung (FR)

Private house (FR)



Firmensitz und Showroom
Head offices and showroom
 Sammode
 24, rue des Amandiers
 75020 Paris - France
 T +33(0) 1 43 14 84 90
 enquiry@sammode.com
 sammode.com
 studio.sammode.com

Hoffmeister Leuchten GmbH
 Gewerbering 28
 58579 Schalksmühle
 Deutschland
 T +49 2355 50410
 mail@hoffmeister.de
 central@sill-lighting.com
 hoffmeister.de
 sill-lighting.com

SRM Mikroelektronik GmbH
 Colditzstrasse 33
 12099 Berlin-Tempelhof
 Deutschland
 T +49 30 7019 00-0
 info@srm-technik.de
 srm-technik.de

International
 Sammode Lighting
 Australasia Pty Ltd
 15 Industrial Avenue
 WACOL QLD 4076
 AUS-Queensland
 T +61 (0) 7 3335 3504
 info@sammode.com.au
 sammode.com.au

SHS Lighting UK Ltd.
 4 Goodsons Mews
 5 Wellington st,
 Thame OX9 3BX - UK
 T +44 (0) 1844 260 006
 sales@sill-uk.com

SHS Lighting USA Inc.
 1424 Laurel drive
 Sewickley, PA 15143 – USA
 T +1 412 259 8138
 dnolfi@hoffmeister.com

SHS Lighting ME FZE
 Office n°506
 Building 6EA
 DAFZ Dubai – UAE
 T +971 4701 7458
 akhan@hoffmeister.com

Photos
 2, 13, 14, 16, 53, 58 David
 Foessel
 25, 26, 29 Alain Caste
 28 André Bocquel
 31 M. Lindner
 32 Frédéric Hedelin
 33 Jean Ber
 34 Hugo Hébrard
 35 Moller Rothe
 37 Rudi Sebastian
 38 Gian78
 39, 40 Sabine Hauf
 41 Saskia Gaulke
 43 HG. Esch, Hennef
 45 Tom Arban Photography
 46 Dominique Perrault
 Architecture
 47 Zoëy Braun Fotografie
 48 Gunter Binsack
 49 Roland Borgmann
 50 Henning Rogge
 52 Peter Solar
 54 Rebecca Reid
 55 Melvyn Vincent
 56 Luc Boegly
 57 Max Schulz, Mühlheim,
 Ruhr
 60 Lemoal Lemoal
 61 Elodie Dupuis
 51, 62, 63, 64 Morgane Le Gall

Grafische Gestaltung
Graphic design
 WA75

Druck
Printing
 Stipa, Montreuil (France)

© **Sammode 2019**
 Irrtümer und Technische
 Änderungen vorbehalten.
 Subject to errors and technical
 changes.

Sammode, Hoffmeister, Sill



we engineer light